

STOLIK PAMIĘCI



Broszura powstała, jako efekt testowania innowacji społecznej „Stolik Pamięci” realizowanej w ramach Projektu grantowego „Przepis na wielkopolską innowację społeczną – usługi opiekuńcze dla osób zależnych” współfinansowanego ze środków Europejskiego Funduszu Społecznego - Programu Operacyjnego Wiedza Edukacja Rozwój 2014-2020

4
Wprowadzenie

6
Diagnoza stanu psychofizycznego podopiecznych

8
Rozpoznanie potrzeb seniorów

10
Niezbędne dokumenty w realizacji innowacji

12
Stworzenie innowacyjnego urządzenia „Stolika pamięci”

16
Przeszkolenie pracowników w zakresie obsługi aplikacji
oraz obsługi panelu administracyjnego „Stolika pamięci”

17
Przeszkolenie grupy testującej w zakresie
obsługi aplikacji „Stolika pamięci”

18
Zajęcia terapeutyczne

20
Ocena stanu psychofizycznego podopiecznych

22
Podsumowanie



Dom Pomocy Społecznej w Pleszewie jest jedną z nielicznych placówek w południowo-wschodniej części województwa wielkopolskiego i jedyną na terenie powiatu pleszewskiego świadczącą usługi 24-godzinnej opieki dla osób przewlekle somatycznie chorych oraz psychicznie chorych kobiet i mężczyzn. Dom Pomocy Społecznej w Pleszewie obejmuje opieką 341 mieszkańców. Placówka ta, w przeciwieństwie do innych domów pomocy społecznej, prowadzonych przez gminy, przyjmuje pensjonariuszy nie tylko z obszaru powiatu pleszewskiego, lecz również z województwa wielkopolskiego i całej Polski. W strukturze Domu znajduje się również Dzienny Dom Senior+, który funkcjonuje w Pleszewie od grudnia 2015 roku, od poniedziałku do piątku w godzinach od 8.00 do 16.00 i obejmuje opieką 30 osób w wieku 60+ z powiatu pleszewskiego. Uczestnicy korzystają z opieki socjalnej oraz wsparcia terapeutycznego. Jednym z podstawowych celów dziennego domu jest profilaktyka zaburzeń otępiennych oraz aktywizacja seniorów umożliwiającą im jak najdłuższy pobyt w środowisku. Dom Pomocy Społecznej w Pleszewie kompleksowo odpowiada na potrzeby osób starszych, duża liczba form terapii oraz odpowiednio przeszkolony personel świadczą o profesjonalnym podejściu do zaspokajania potrzeb pacjentów. Dbając o podnoszenie standardów opieki dąży się do rozszerzania proponowanych form terapii.

W ramach projektu „Przepis na wielkopolską innowację społeczną – usługi opiekuńcze dla osób zależnych”, który realizowany był przez Regionalny Ośrodek Polityki Społecznej w Poznaniu w partnerstwie z Miastem Poznań i Instytutem Chemii Bioorganicznej PAN – Poznańskim Centrum Superkomputerowo – Sieciowym, w ramach Programu Operacyjnego Wiedza Edukacja Rozwój, współfinansowanego ze środków Europejskiego Funduszu Społecznego, w okresie od 4 kwietnia 2018 r. do 31 stycznia 2019 r. w Domu Pomocy Społecznej w Pleszewie realizowano projekt pn. „Stolik pamięci”.

W ramach tych działań podjęto starania zmierzające w kierunku wzmocnienia podmiotowości osób zależnych poprzez przygotowanie innowacyjnego urządzenia. Innowacja dotyczyła stworzenia stolika pamięci dla osób zależnych, starszych w Domu Pomocy Społecznej w Pleszewie. Stolik pamięci jest urządzeniem zaprojektowanym przede wszystkim po to, by poprawiać zdrowie i samopoczucie osób starszych wspierać ich aktywizację poprzez dostarczanie w przystępny i atrakcyjny sposób różnego rodzaju zasobów wiedzy i kultury. Multimedialne urządzenie z wyglądu przypomina sekretarzyk, forma mebla ma pomagać przewycięzać lęk osób starszych przed nowoczesną technologią, a przez to zachęcać do korzystania z niej. W pamięć urządzenia wgrane zostały różnego rodzaju materiały (filmy, pliki audio, skany artykułów, zdjęcia itd.)

Innowacja była testowana przez grupę 9 seniorów. Były to osoby w wieku od 60. roku życia zarówno kobiety jak i mężczyźni. Osoby te poddano dwukrotnie badaniu oceniającemu ich stan sprawności fizycznej i psychicznej – przed przystąpieniem do testowania i po okresie korzystania ze stolika pamięci. Każda z tych osób korzystała z zajęć indywidualnych w wymiarze 50 godzin, po czym dokonano ponownie badań sprawności tych osób i porównano z grupą kontrolną kolejnych 9 osób, które nie korzystały ze Stolika. Innowacyjne urządzenie, mebel ma przyczyniać się do poprawy funkcji poznawczych, relacji społecznych jak i zapobiegać cyberwykluczeniu.



Innowacja była wdrażana we współpracy z Polskim Towarzystwem Gerontologicznym – Oddział w Poznaniu. Pomoc specjalistów obejmowała swym zakresem ocenę stanu sprawności fizycznej i psychicznej grupy badawczej jak i grupy kontrolnej.

Stolik pamięci był udostępniony dla mieszkańców Domu Pomocy Społecznej w Pleszewie oraz podopiecznych Dziennego Domu Senior+. Na czas testowania innowacji została wybrana grupa 9 osobowa. Były to osoby w wieku od 60. roku życia, zarówno kobiety jak i mężczyźni. Kolejnym kryterium kwalifikującym do udziału w innowacji był stopień sprawności poznawczej oceniany w oparciu o badanie testem MMSE. W projekcie brały udział osoby, które w badaniu uzyskały wynik na poziomie otępienia lekkiego stopnia i powyżej. W badaniu stanu psychofizycznego również brała udział 9 osobowa grupa kontrolna, która nie była objęta testowaniem innowacji jednak została wybrana w celu weryfikacji efektów korzystania ze stolika pamięci.

Testy, które zostały użyte do przeprowadzenia badań:

- ✎ MINIMENTAL - Krótka Skala Oceny Stanu Umysłowego (MMSE) - kliniczna skala służąca do badania zaburzeń w funkcjonowaniu poznawczym pacjenta.
- ✎ Skala Barthel - to międzynarodowa skala powszechnie stosowana w ocenie sprawności chorego, a co za tym idzie – jego zapotrzebowania na opiekę.
- ✎ Geriatryczna skala oceny depresji (Geriatric Depression Scale – GDS) - to jedna z częściej stosowanych skal do przesiewowej samooceny depresji w wieku podeszłym.
- ✎ Test „wstań i idź” (TUG test – timed „up and go” test) - to narzędzie skupiające się na ocenie dwóch podstawowych funkcji dnia codziennego: przejścia z pozycji siedzącej do stojącej oraz marszu na krótkim dystansie.
- ✎ Test ręki - badanie sprawności ruchowej dłoni przeznaczone jest dla osób po 65 roku życia, u których zaobserwowano spowolnienie ruchowe, drżenie rąk, a także apatię i skłonność do upadków.
- ✎ SES - Skala Samooceny Rosenberga - Kwestionariusz do badania ogólnego poziomu samooceny.

Zarówno grupa testująca jak i kontrolna były poddane dwukrotnie badaniu oceniającemu ich stan sprawności fizycznej i psychicznej – przed przystąpieniem do testowania i po pięciomiesięcznym okresie testowania innowacji.

ROZPOZNANIE POTRZEB SENIORÓW

Mieszkańcy Domu Pomocy Społecznej w Pleszewie są grupą osób zróżnicowaną ze względu na wiek, płeć jak również stan zdrowia. Osoby starsze często są osobami niepełnosprawnymi, którym towarzyszy szereg dysfunkcji: wzroku, słuchu, ruchu, ale i zaburzeń zachowania. Seniorzy często wycofują się z relacji społecznych, mają problemy w komunikacji interpersonalnej oraz prawidłowym kształtowaniu relacji społecznych. U seniorów niezależnie od rodzaju schorzenia często występują problemy związane z poczuciem osamotnienia, wyobcowania czy bezużyteczności, trudności w porozumieniu się i kontaktach międzyludzkich, poczucie zagubienia, zwłaszcza w nowych przestrzeniach oraz zaburzenia nastroju, skłonności depresyjne. Wśród wielu problemów zdrowotnych osób starszych na szczególną uwagę zasługują dolegliwości powszechne w tej grupie wiekowej, takie jak zaburzenia funkcji poznawczych. Prawidłowo działające procesy poznawcze zapewniają sprawne funkcjonowanie w otaczającym środowisku. Utrzymywanie się umiarkowanych zaburzeń poznawczych przez kilka lat obniża jakość życia i wpływa na samopoczucie oraz stan zdrowia osób starszych. Trudności z wykonywaniem złożonych czynności, takich jak zakupy, przygotowywanie posiłków lub obsługa bardziej skomplikowanych urządzeń (np. sprzęt gospodarstwa domowego, telefony, komputery) wywołują lęk i poczucie bezradności związane z pogarszającymi się możliwościami samodzielnego funkcjonowania, są przyczyną obniżonego nastroju, a nawet depresji. Istotnym powodem niesięgania po nowe technologie jest również brak właściwie zaprojektowanych urządzeń dla osób starszych. Bardzo często nowoczesne urządzenia nie uwzględniają zmian wynikających z procesu starzenia się. Tymczasem podczas projektowania urządzeń, po które mogliby sięgać seniorzy, bardzo istotne jest wzięcie pod uwagę zmian w percepcji, zdolnościach poznawczych, a także zmian związanych ze zdolnościami motorycznymi.

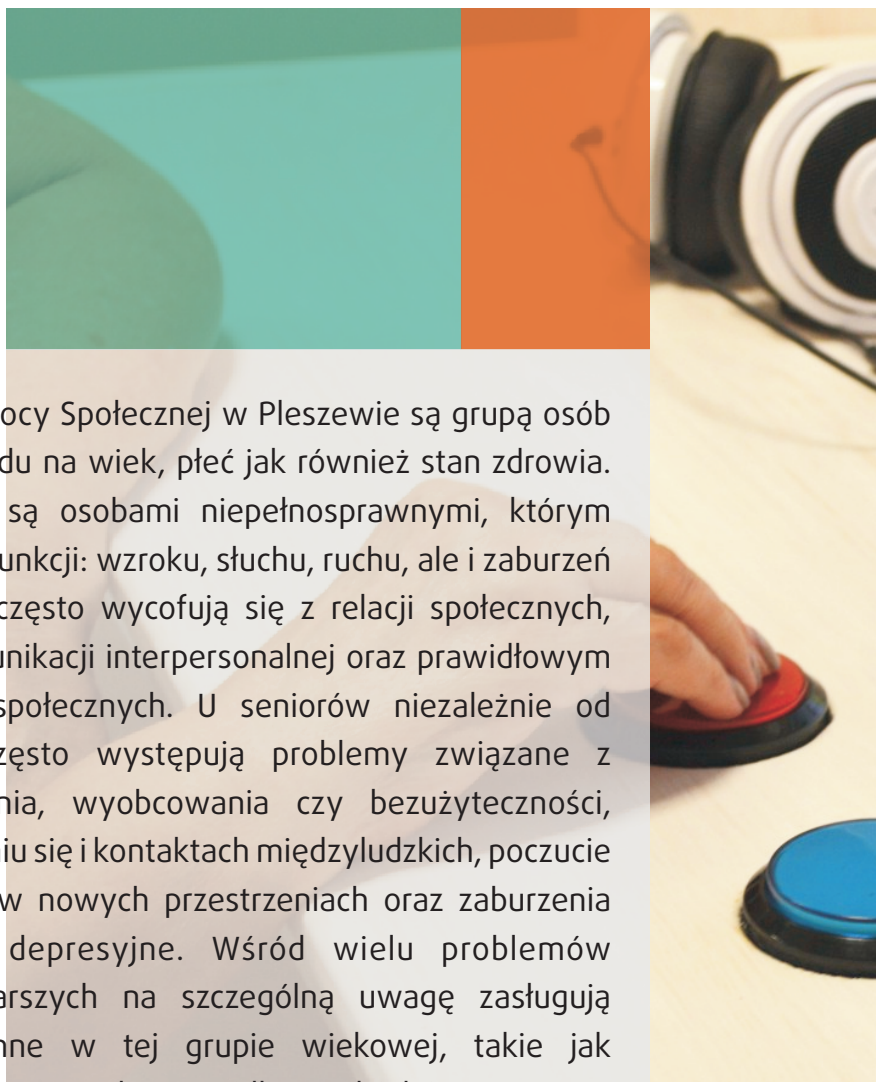

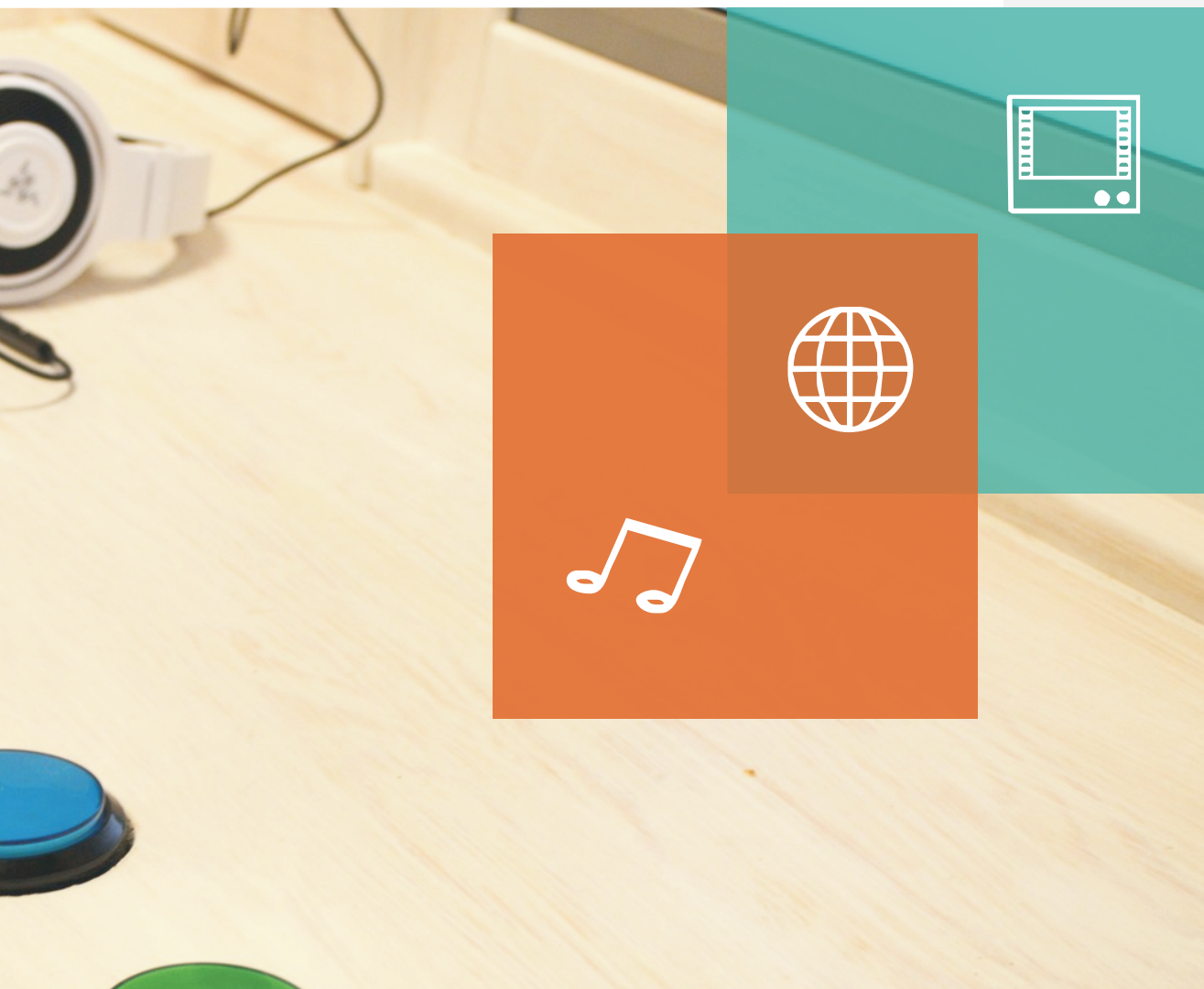

Raport Urzędu Komunikacji Elektronicznej (UKE) pokazuje, iż polscy seniorzy chętnie sięgają po technologie kojarzone dotąd z młodością. Rozmowy z podopiecznymi Dziennego Domu Senior+ oraz mieszkańcami Domu Pomocy Społecznej w Pleszewie potwierdzają wyniki tych badań. W Domu Pomocy Społecznej w Pleszewie zostały przeprowadzone rozmowy indywidualne, oraz dyskusje z mieszkańcami oraz podopiecznymi Dziennego Domu Senior+, dotyczące proponowanej innowacji. Celem ich było poznanie dotychczasowych doświadczeń z nowoczesnymi technologiami informatycznymi oraz potrzeb i możliwości wynikających ze zmieniającego się stanu psychofizycznego osób starszych.

Przed przystąpieniem do realizacji innowacji dokonano rozeznania rynku w zakresie kosztów wykonania poszczególnych dostaw i usług przedmiotowej innowacji. Dokonano rozeznania cenowego wśród firm Powiatu Pleszewskiego zajmujących się świadczeniem usług w branży usług stolarskich oraz usług informatycznych. Przeprowadzono również, na podstawie obowiązującego Regulaminu udzielania zamówień publicznych w Domu Pomocy Społecznej w Pleszewie, postępowania podprogowe - zapytania cenowe na wykonanie stolików typu sekretarzyk oraz przygotowanie aplikacji "Stolika Pamięci" wraz z dostawą sprzętu komputerowego.

W związku z powyższymi działaniami wygenerowano następującą dokumentację:

- ✎ Projekt mebla, stolika typu sekretarzyk,
- ✎ Notatka z wykazem szacunkowych kosztów - rozeznanie rynku dla całości innowacji,

W zakresie postępowania podprogowego - zapytania cenowego na wykonanie stolików typu sekretarzyk - "Stolika Pamięci" wygenerowano następujące dokumenty:

- ✎ Określenie wartości zamówienia,
- ✎ Wniosek o wszczęcie postępowania,
- ✎ Wykaz firm, do których będzie wysłane zapytanie - poza ogłoszeniem na stronie bip,
- ✎ Zapytanie cenowe,
- ✎ Opis przedmiotu zamówienia,
- ✎ Formularz oferty,
- ✎ Formularz cenowy,
- ✎ Wzór umowy,
- ✎ Informacja o wyborze najkorzystniejszej oferty,
- ✎ Formularz dokumentujący udzielenie zamówienia,
- ✎ Umowa,
- ✎ Protokół odbioru wraz z wykazem odebranego przedmiotu zamówienia.

W zakresie postępowania podprogowego - zapytania cenowego na przygotowanie aplikacji "Stolika Pamięci" oraz dostawę sprzętu komputerowego wygenerowano następujące dokumenty:

- ✎ Określenie wartości zamówienia,
- ✎ Wniosek o wszczęcie postępowania,
- ✎ Wykaz firm, do których było wysłane zapytanie - poza ogłoszeniem na stronie bip,
- ✎ Zapytanie cenowe,
- ✎ Opis przedmiotu zamówienia,
- ✎ Formularz oferty,
- ✎ Formularz cenowy,
- ✎ Wzór umowy,
- ✎ Wzór umowy o przeniesienie autorskich praw majątkowych,
- ✎ Informacja o wyborze najkorzystniejszej oferty,
- ✎ Formularz dokumentujący udzielenie zamówienia,
- ✎ Umowa,
- ✎ Program szkolenia dla pracowników,
- ✎ Program szkolenia dla mieszkańców,
- ✎ Dokumentacja techniczna "Stolika Pamięci",
- ✎ Zaświadczenia o ukończeniu szkolenia dla pracowników,
- ✎ Protokół odbioru wraz z wykazem odebranego przedmiotu zamówienia,
- ✎ Notatka z przeprowadzonego szkolenia dla mieszkańców,
- ✎ Umowa o przeniesienie autorskich praw majątkowych,
- ✎ Notatka ze spotkania - testowanie aplikacji.

W ramach opisu przedmiotu zamówienia określono podstawowe parametry sprzętu i aplikacji.

Stolik pamięci ma postać drewnianego sekretarzyka, w którym umieszczony został sprzęt komputerowy. Posiada odpowiednią wentylację, nawiew w dolnej części oraz odpływ powietrza w górnej części. Utworzono modułową obudowę w postaci mebla typu sekretarzyk. Dwa takie elementy ustawione do siebie tylną częścią obudowy stwarzają dwustanowiskowy mebel. Moduły połączone ze sobą z możliwością rozłożenia i dotarcia do wnętrza celem konserwacji sprzętu. Istnieje możliwość łączenia ze sobą maksymalnie 2 modułów, a następnie powielanie takiego zestawu, bądź wykorzystanie modułu jednostanowiskowego uzyskując w ten sposób nieparzystą liczbę stanowisk. Budowa modułowa pozwala na ustawienie konstrukcji jako wolnostojącej lub np. przy ścianie. Zaletą jest możliwość usytuowania „Stolika pamięci” w wybranym miejscu i ilości wg możliwości lokalowych i potrzeb danego domu pomocy społecznej.

Następnie niezbędny był zakup i montaż w obudowie odpowiedniego sprzętu, umożliwiającego użytkownikom bezpieczne i wygodne korzystanie z aplikacji.

Głośniki z montażem zewnętrznego pokręćła do regulacji głośności dźwięku:

Rodzaj zestawu: 2.0; moc głośników (RMS): 10 W; rodzaje wyjść / wejść: wejście liniowe Audio - 1 szt., wyjście słuchawkowe - 1 szt.; dodatkowe informacje: sterowanie wbudowane w głośnik; waga: 1,0 kg; kolor: biały.

Słuchawki:

Konstrukcja słuchawek: nauszne półotwarte; średnica membrany: 40 mm; pasmo przenoszenia słuchawek: 20 ~ 20000 Hz; impedancja słuchawek: 32 Om; czułość słuchawek: 110 dB; wbudowany mikrofon; typ mikrofonu: Jednokierunkowy; pasmo przenoszenia mikrofonu: 100 ~ 10000 Hz; czułość mikrofonu: -52 dB; łączność: przewodowa; złącze: minijack 3,5 mm - 1 szt.; długość kabla 1,3 m; kolor: biały.

Komputer 3 w 1 z ekranem dotykowym przystosowany do obsługi prototypu przycisku mechanicznego:

Procesor: Intel Core i3-7100T (2 rdzenie, 3.40 GHz, 3 MB cache); pamięć RAM: 8 GB (SO-DIMM DDR4, 2400 MHz); maksymalna obsługiwana ilość pamięci: RAM 16 GB, ilość gniazd pamięci: (ogółem / wolne) 2/0; typ ekranu: błyszczący, dotykowy, LED; przekątna ekranu: 23,8"; rozdzielczość ekranu: 1920 x 1080 (FullHD); karta graficzna: AMD Radeon 530 + Intel HD Graphics 630; wielkość pamięci karty graficznej: 2048 MB GDDR5 (pamięć własna); dysk twardy: 1000 GB SATA 7200 obr.; wbudowane napędy: nagrywarka DVD+/-RW DualLayer; dźwięk: wbudowany mikrofon, zintegrowana karta dźwiękowa, zgodna z Intel High Definition Audio, wbudowane głośniki stereo; kamera internetowa: 1.0 Mpix łączność Wi-Fi 802.11 a/b/g/n/ac LAN 10/100/1000 Mbps, Bluetooth, rodzaje wejść/wyjść - panel przedni: czytnik kart pamięci - 1 szt.: rodzaje wejść / wyjść - panel tylny: USB 2.0 - 3 szt. USB 3.1 Gen. 1 (USB 3.0) - 1 szt. RJ-45 (LAN) - 1 szt. HDMI in - 1 szt. HDMI out - 1 szt. DC-in (wejscie zasilania) - 1 szt.; rodzaje wejść / wyjść - panel boczny: USB 3.1 Gen. 1 (USB 3.0) - 1 szt.; zasilacz: 120 W; zainstalowany system operacyjny: Microsoft Windows 10 Home PL (wersja 64-bitowa); dołączone oprogramowanie: nośnik z systemem MS Windows 10 Home PL 64bit; waga: 6,2 kg; dodatkowe informacje: możliwość zabezpieczenia linką (port Kensington Lock); dołączone akcesoria: zasilacz, mysz bezprzewodowa, klawiatura bezprzewodowa; gwarancja: 24 miesiące (gwarancja producenta)

Okablowanie:

Zestaw okablowania niezbędnego do podłączenia całości sprzętu w taki sposób aby poprawnie działał i funkcjonował wraz z aplikacją.

Przyciski do obsługi aplikacji:

Trzy przyciski fizyczne, za pomocą których beneficjent może korzystać z oprogramowania, są w odpowiedniej wielkości i kolorystyce. Przyciski posiadają wypukły i owalny kształt, ich kolorystyka to czerwony, zielony i niebieski w celu prostego odróżnienia poszczególnych funkcji. Komplet przycisków na jedno stanowisko to trzy przyciski fizyczne wraz z okablowaniem.



Aplikacja "Stolik Pamięci":

Aplikacja „Stolik pamięci” została zainstalowana na dwóch komputerach wmontowanych w drewniany mebel typu sekretarzyk. Aplikacja pozwala na oglądanie materiałów video, materiałów graficznych i odsłuchiwanie materiałów audio. Gromadzone materiały mogą być podzielone na kategorie i podkategorie np. według okresu czasu (lata 50, 60, 70 itp.), według miejsca (miasta, województwa itp.) czy też rodzaju materiału (filmy, muzyka, zdjęcia). Poprzez prostą obsługę aplikacji „stolika pamięci” osoby starsze mogą sięgnąć do czasów swojej młodości, przypomnieć sobie minione lata i przy okazji ćwiczyć swoją pamięć. Aplikacja „Stolika pamięci” jest utrzymywana na serwerach dedykowanych o pojemności umożliwiającej przechowanie potrzebnych plików, zapewniających poprawne jej działanie. Zapewniono przestrzeń dyskową na serwerach dedykowanych o pojemności 100 GB na okres co najmniej 5 lat. Aplikacja może również korzystać z dysków lokalnych komputerów, na których zainstalowano aplikację. Aplikacja stworzona za pomocą języka css3. Użyto również technologii Framework-Laravel, API Platformy: Youtube, połączenie z bazą: MySql, Serwer VPS o mocy CPU: 2X2.4 GHz. Aplikacja posiada możliwość odtwarzania materiałów graficznych, video oraz audio. Baza danych może być poszerzana w trakcie jej używania. Kolejne materiały mogą być dodawane do repozytorium. Interfejs użytkownika przygotowano w prosty i dostępny sposób, tak aby jego obsługa tj. korzystanie z zawartych w aplikacji materiałów było jak najprostsze. Implementacja obsługi aplikacji odbywa się za pomocą 3 przycisków fizycznych, co ułatwia korzystanie ze „stolika pamięci” osobom starszym i niepełnosprawnym. Przyciski są w trzech kolorach: czerwony,





zielony i niebieski w celu prostego odróżnienia poszczególnych funkcji. Aplikację opracowano tak, aby miała możliwość korzystania z dostępnych materiałów również za pomocą ekranów dotykowych. Przygotowano panel administracyjny umożliwiający rozbudowę repozytorium. Panel administracyjny jest łatwy w obsłudze, dostępny, intuicyjny oraz mobilny, responsywny, umożliwiający obsługę za pomocą przeglądarki internetowej. Aplikacja posiada wygodne w obsłudze menu intuicyjne w formie karuzeli, dzięki czemu osoba starsza znajdzie w kilku krokach materiał, którego szuka. Aplikacja dzieli materiały na kategorie główne, a następnie na podkategorie tematyczne. Aplikacja zapewnia łatwe poruszanie się po kategoriach oraz materiałach dzięki nieskomplikowanemu menu i funkcji trzech fizycznych przycisków, które pozwalają na dokonanie wyboru, cofanie się do poprzedniego etapu wyboru, zatrzymywanie video, audio i ponowne jego uruchamianie oraz przejście do następnego video, grafiki czy też pliku audio. Istnieje możliwość udostępnienia już istniejącej bazy danych innym domom pomocy społecznej, które będą uruchamiały "Stolik pamięci" poprzez wygenerowanie loginu i hasła. Wprowadzane materiały przez inne DPS będą poszerzały repozytorium jednocześnie dla wszystkich korzystających / posiadających „stolik pamięci”. Sprzęt został osadzony w drewnianej obudowie "Stolika pamięci" (drewnianą obudowę wykonywał inny wykonawca z branży stolarskiej). Zamontowano na obudowie pokrętko do regulacji poziomu głośności. Alternatywnym źródłem dźwięku są trwałe słuchawki z antykradzieżowym sposobem montażu.

PRZESZKOLENIE PRACOWNIKÓW W ZAKRESIE OBSŁUGI APLIKACJI ORAZ OBSŁUGI PANELU ADMINISTRACYJNEGO „STOLIKA PAMIĘCI”



W ramach innowacji zostało przeszkolonych dwóch pracowników, którzy na co dzień sprawują opiekę nad podopiecznymi Dziennego Domu Senior+. Program szkolenia obejmował wprowadzenie do obsługi aplikacji, omówienie podstawowych funkcji aplikacji, podstaw wprowadzania treści, kategorii oraz ich modyfikacji. Wprowadzenie do obsługi manualnej aplikacji. Przygotowanie pracowników do obsługi oraz powielania zdobytej wiedzy w celu przeszkolenia nowych pracowników. Przygotowanie pracowników pod względem przekazania wiedzy podopiecznym na temat obsługi stolika pamięci.



PRZESZKOLENIE GRUPY TESTUJĄCEJ W ZAKRESIE OBSŁUGI APLIKACJI „STOLIKA PAMIĘCI”



Grupa 9 osobowa seniorów z Dziennego Domu Senior+ została przeszkolona w zakresie obsługi stolika pamięci. Tematy zajęć obejmowały wprowadzenie do obsługi aplikacji, omówienie podstawowych funkcji aplikacji. Wprowadzenie do obsługi manualnej aplikacji. Obsługa ekranu dotykowego, obsługa urządzeń audio aplikacji.- instrukcja obsługi w PDF.

ZAJĘCIA TERAPEUTYCZNE

W okresie testowania każda z 9 osób testujących przepracowała 50 godzin zajęć przy „Stoliku pamięci” przez pięć miesięcy co średnio wynosi 2,5 godziny tygodniowo. Zajęcia odbywały się pod opieką terapeutów. Pomocą seniorom służyli również wolontariusze współpracujący w realizacji projektu. Każde zajęcie odnotowane było w indywidualnym planie, w którym uwzględnione było: nazwisko osoby testującej, data, czas zajęć i ewentualne uwagi terapeutów. Uwagi terapeutów zawarte w indywidualnym planie terapeutycznym pozwoliły dokonać oceny funkcjonalnej mebla m.in. pod kątem tego, co sprawiało problem seniorom, co było właściwe, jak przebiegało testowanie itp.

Zapobieganie cyberwykluczeniu

Forma stolika pamięci przypominająca zwykły mebel przywołuje seniorom skojarzenia ze znanymi sprzętami domowymi, osłabiając w ten sposób lęki i obawy związane z korzystaniem z nowoczesnych urządzeń multimedialnych, a w konsekwencji zapobiega cyberwykluczeniu. Prosta, łatwa obsługa stolika zachęca osoby starsze do korzystania z treści zawartych w stoliku, otwierając przed seniorami wiele możliwości jakie dają nowoczesne technologie informatyczne.

Poprawa sprawności poznawczej

Wspomnieniowy charakter materiałów wykorzystany w stoliku pamięci umożliwia seniorom przywoływanie zdarzeń z różnych okresów swojego życia. Przywoływanie wspomnień wpływa na poprawę funkcjonowania psychicznego, zmniejsza poczucie osamotnienia, a także przyczynia się do wzrostu poziomu motywacji poznawczej oraz tendencji do poszukiwania twórczych rozwiązań. Szeroki zakres treści umieszczonych w stoliku pamięci pozwala seniorom na stymulowanie procesów poznawczych, ćwiczenie pamięci, koncentracji, uwagi, rozwijanie nowych zainteresowań, rozszerzanie horyzontów myślowych.

Poprawa sytuacji społecznej

Stolik pamięci to urządzenie integrujące, ułatwiające nawiązywanie kontaktów i rozmowy. Praca przy nim oraz informacje, materiały z których korzystali seniorzy podczas zajęć stawały się często tematem wspólnych rozmów, dyskusji, wspomnień. Pomoc jaką nieśli wolontariusze w czasie zajęć terapeutycznych dała możliwość nawiązania relacji międzypokoleniowych. Seniorzy mogli skorzystać z wiedzy młodych ludzi, jednocześnie stawali się cennym źródłem wiedzy i doświadczenia dla młodego pokolenia.

Osoby testujące innowację były ponownie poddane badaniu oceniającemu ich stan sprawności fizycznej i psychicznej po 5. miesięcznym okresie korzystania ze „stolika pamięci.” W okresie 5 miesięcy u 61% badanych zaobserwowano poprawę w zakresie złożonych czynności życiowych (IADL), bądź ten sam poziom sprawności. Częściej pogorszenie tej sprawności dotyczyło grupy kontrolnej. W zakresie funkcjonowania emocjonalnego poprawę stwierdzono u 39% seniorów. Cennym elementem jest zmniejszenie poczucia samotności (skala De Jong - Gierveld) u 67% seniorów. Nadal poczucie samotności zgłaszało 22%. Seniorzy często podkreślali, że pobyt w Dzielni Domu Senior+ daje im możliwość kontaktów społecznych, rozmowy, podzielenia się problemami. To przełożyło się na poprawę funkcjonowania emocjonalnego, zwłaszcza w grupie badawczej uczestniczącej w projekcie „Stolik pamięci”. Znaczną poprawę zaobserwowano także w zakresie postrzegania różnych aspektów życia. Skala pozytywnej obserwacji Caprara, poprawę postrzegania sytuacji życiowej wykazała u 50% seniorów. Pozytywna orientacja to podstawowa tendencja do zauważania i przywiązywania wagi do pozytywnych aspektów życia, doświadczeń i samego siebie (Caprara, 2009). Stanowi ona zmienną latentną wyższego rzędu, łączącą w sobie trzy komponenty: samoocenę, optymizm i satysfakcję z życia. Poprawę samooceny mierzonej za pomocą skali SES. zaobserwowano u 22 % badanych.





Poprawa stanu emocjonalnego zwłaszcza wśród osób testujących innowację przemawia za pozytywnym oddziaływaniem tej formy terapii. Z wypowiedzi podopiecznych korzystających ze stolika pamięci wynika, iż stolik pamięci, który jest formą mebla powoduje, że seniorzy łatwiej korzystają z nowoczesnych technologii, czują się pewniej. Przeprowadzone badania wskazują na poprawę sprawności psychofizycznej znaczącej grupy osób, co może rokować dalszą poprawę przy dłuższym okresie korzystania z tej formy terapii.

PODSUMOWANIE

W województwie wielkopolskim znajduje się 65 domów pomocy społecznej, które mogłyby zrealizować w swoich placówkach pomysł proponowanej innowacji „stolika pamięci”. W przypadku uruchomienia kopii „stolika pamięci” przez inny dom pomocy społecznej za pomocą domeny Domu Pomocy Społecznej w Pleszewie, będzie istniała możliwość udostępnienia już istniejącej bazy danych poprzez wygenerowanie dla innej jednostki loginu i hasła. Będzie to również działało w drugą stronę tj. wprowadzane materiały przez inne DPS będą poszerzały repozytorium jednocześnie dla wszystkich korzystających/posiadających „stolik pamięci”. W przypadku uruchomienia aplikacji na własnej domenie, repozytorium będzie musiało być tworzone od podstaw. Innowacja była promowana za pośrednictwem bloga Innowatorów WINS, strony internetowej Domu Pomocy Społecznej w Pleszewie w www.dpspleszew.pl oraz strony facebook.com/wigorpleszew. Okres testowania zakończył się także opracowaniem niniejszej broszury opisującej etapy powstawania innowacji oraz jej realizacji czyli: metod pracy z seniorami wraz z dokumentacją wizualną, co pozwoli rozpowszechnić pomysł w innych placówkach. Broszura w pdf została przesłana do domów pomocy społecznej znajdujących się w województwie wielkopolskim.



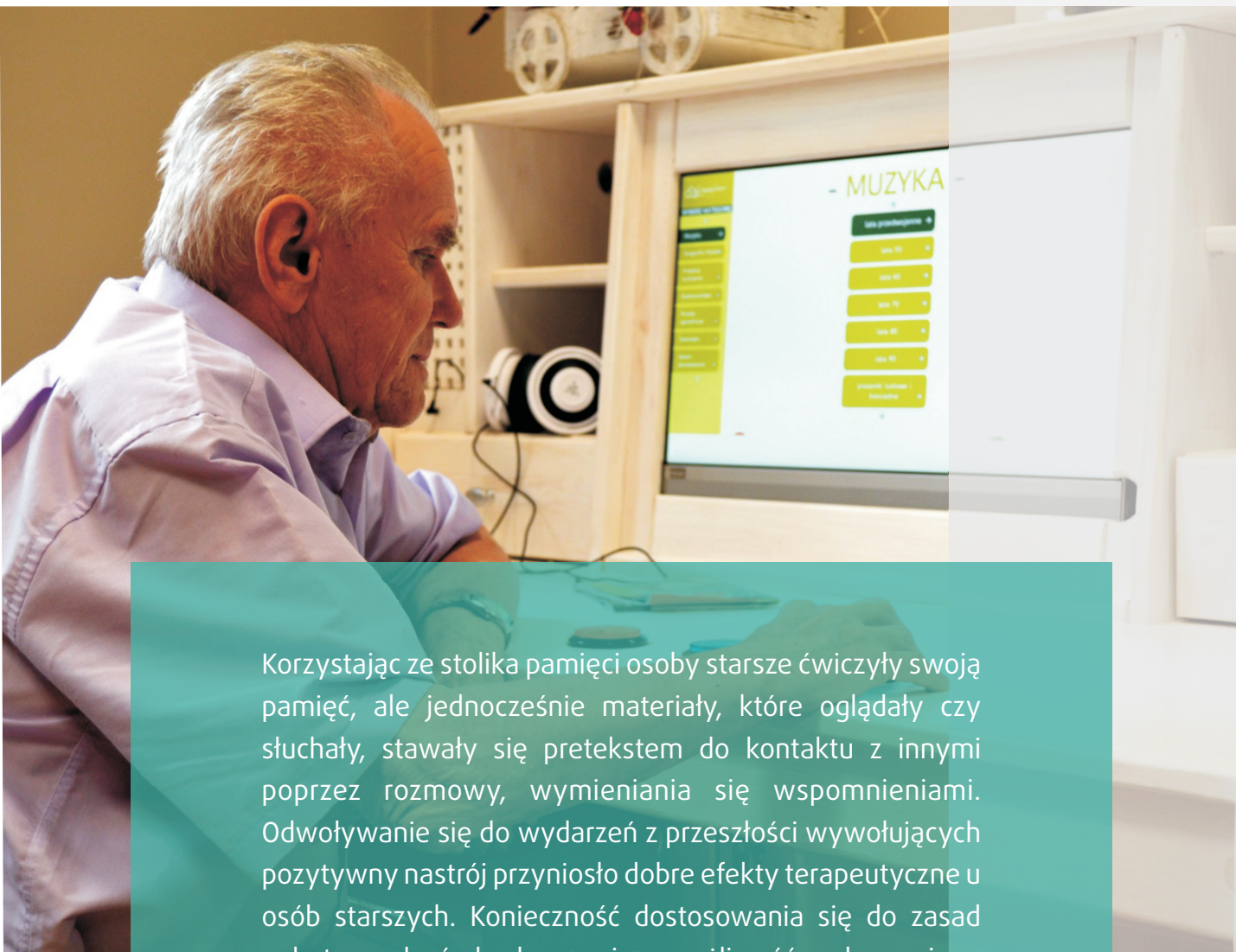

Korzystając ze stolika pamięci osoby starsze ćwiczyły swoją pamięć, ale jednocześnie materiały, które oglądały czy słuchały, stawały się pretekstem do kontaktu z innymi poprzez rozmowy, wymieniania się wspomnieniami. Odwoływanie się do wydarzeń z przeszłości wywołujących pozytywny nastrój przyniosło dobre efekty terapeutyczne u osób starszych. Konieczność dostosowania się do zasad pobytu w placówkach ogranicza możliwość zachowania w obecnym miejscu zamieszkania dawnych mebli, sprzętów pamiętek. Natomiast „stolik pamięci” umożliwił seniorom poprzez wspomnienia powrót do czasów swojej młodości, przywoływał wspomnienia, wzmocnił u starszych ludzi świadomość własnej odrębności, co zwiększało ich samoocenę. Korzystanie ze „stolika pamięci” przyczyniło się do poprawy zdrowia, samopoczucia oraz zwiększyło aktywność osób starszych.

Kontynuowanie tej formy terapii zapewnią pracownicy Domu Pomocy Społecznej w Pleszewie. Dom gwarantuje ciągłość terapii, odpowiednio wykwalifikowanych terapeutów oraz sale terapeutyczne.



Dom Pomocy Społecznej
w Pleszewie

ZACHĘCAMY DO POWIELANIA NASZEJ INNOWACJI

Broszura powstała, jako efekt testowania innowacji społecznej „Stolik Pamięci” realizowanej w ramach Projektu grantowego „Przepis na wielkopolską innowację społeczną – usługi opiekuńcze dla osób zależnych” współfinansowanego ze środków Europejskiego Funduszu Społecznego - Programu Operacyjnego Wiedza Edukacja Rozwój 2014-2020

Wszystkie wypracowane narzędzia projektu dostępne są do pobrania na stronie internetowej www.dpspleszew.pl

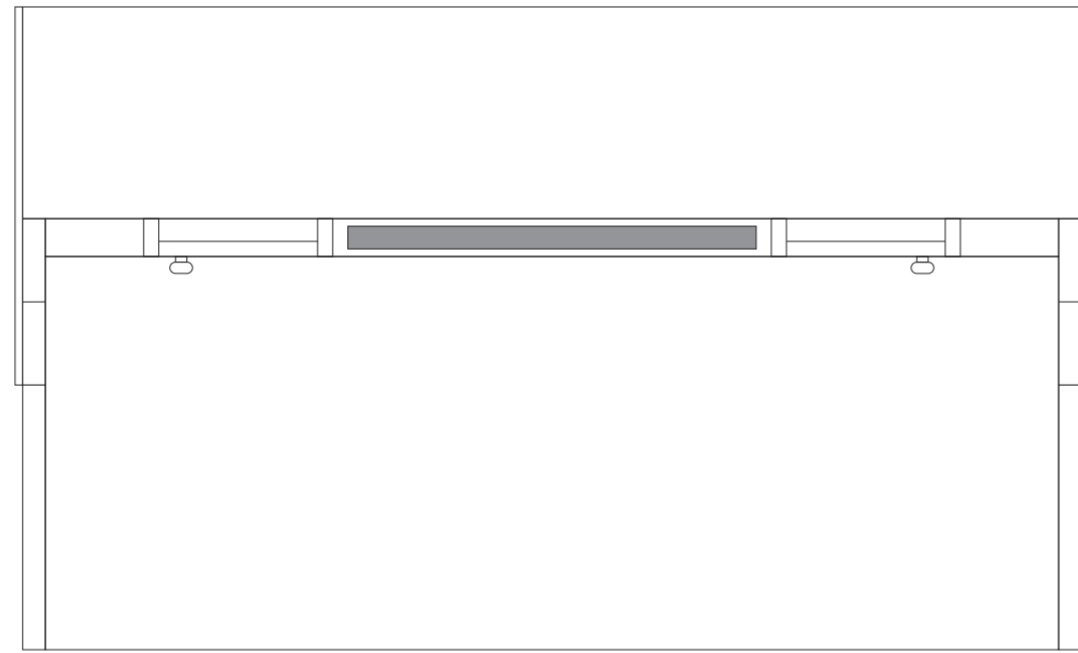
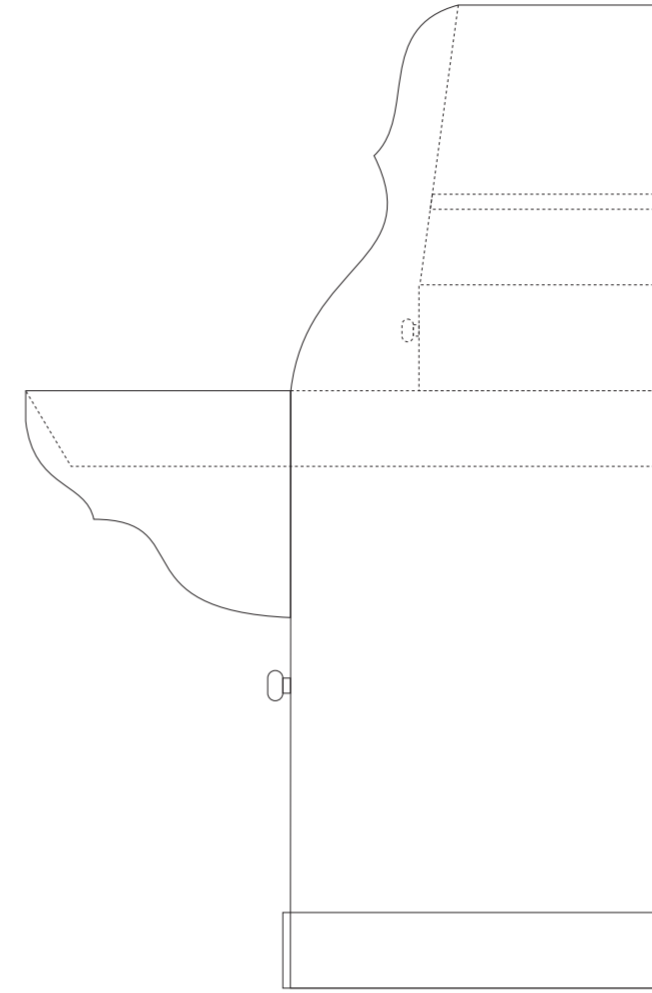
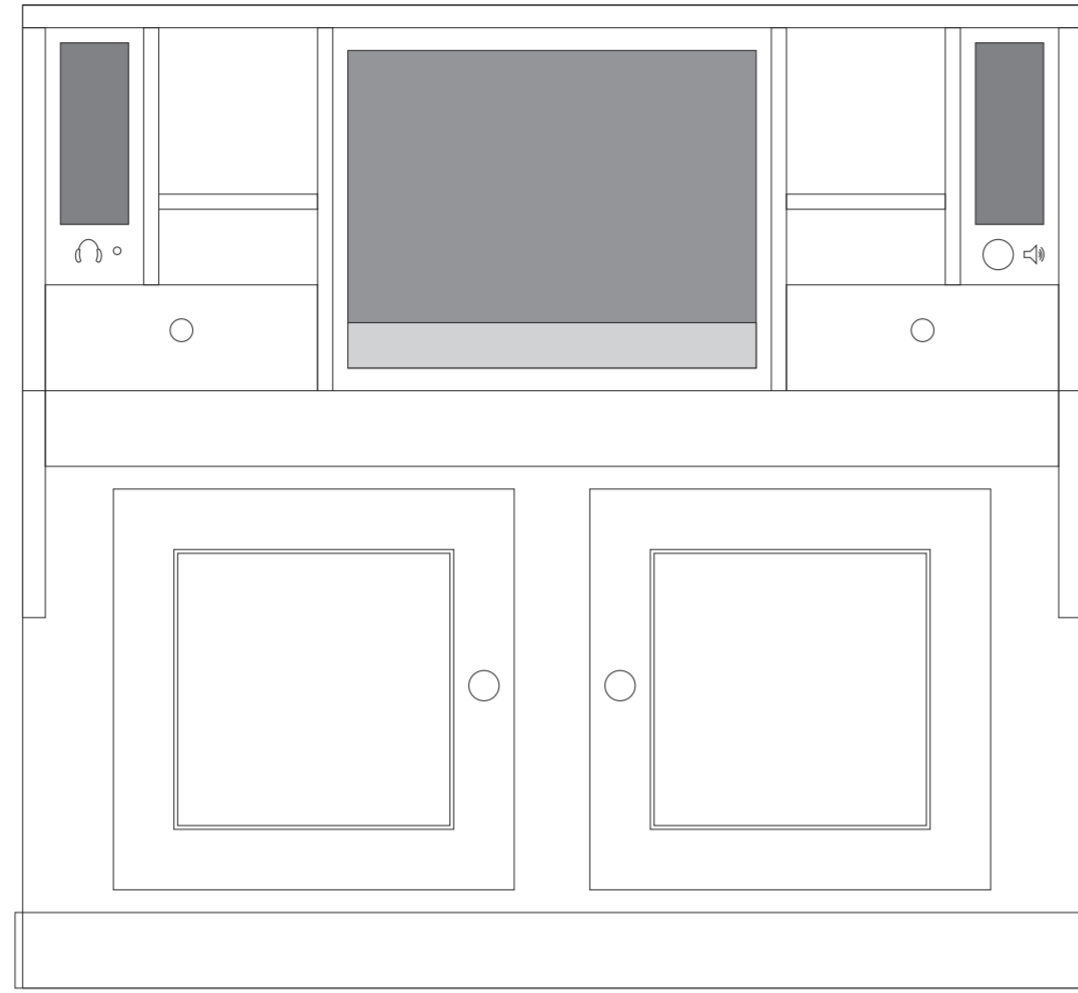

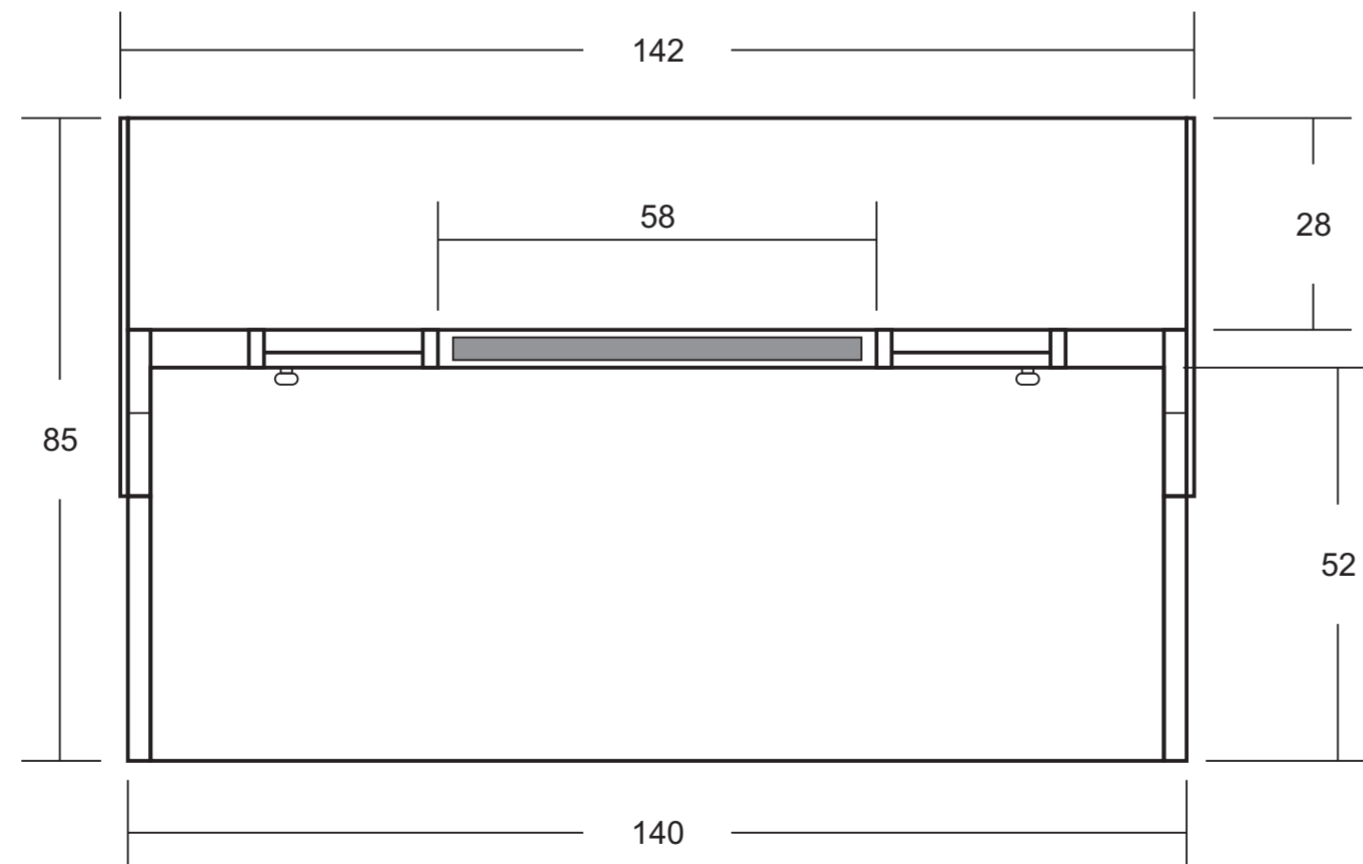
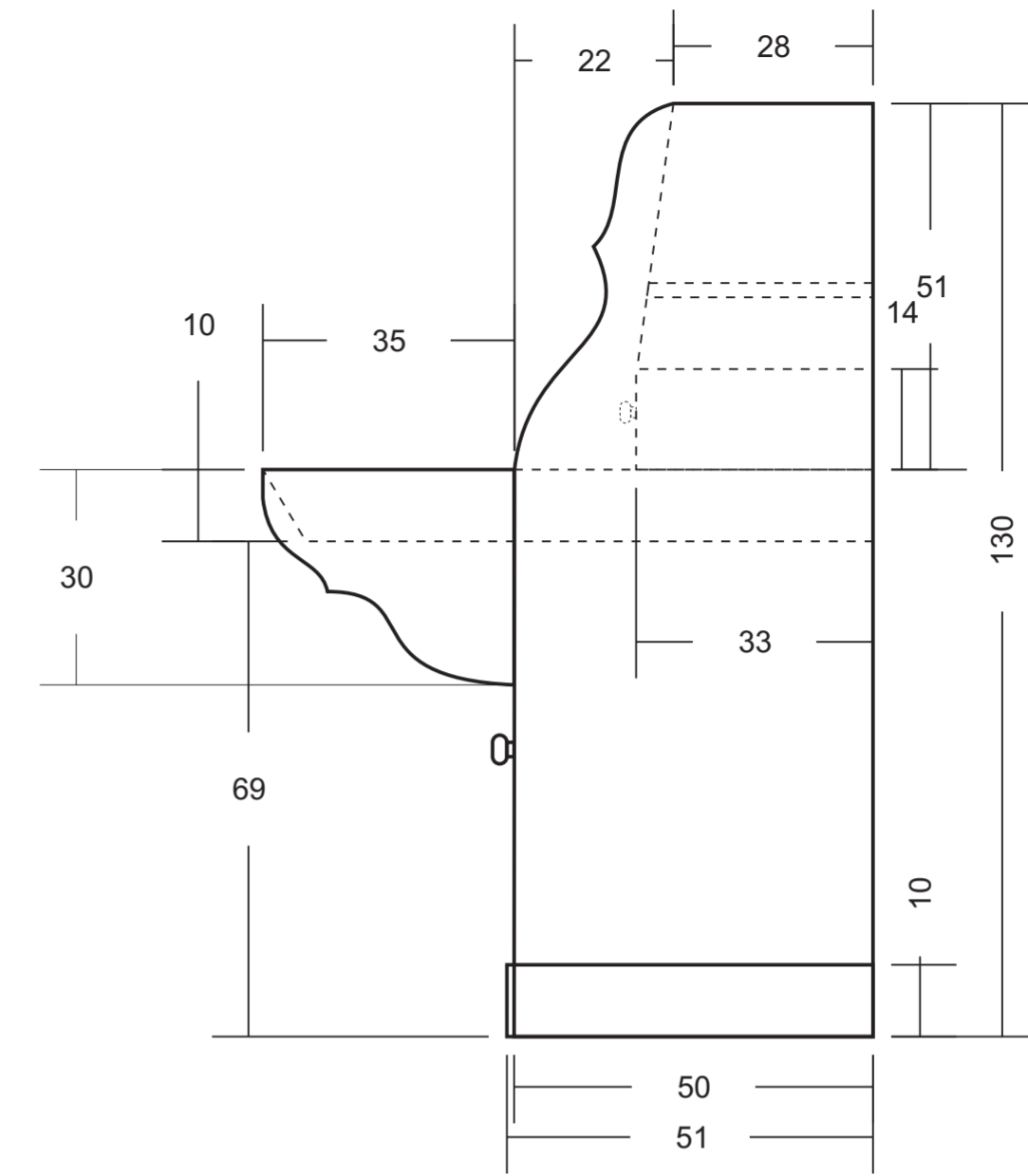
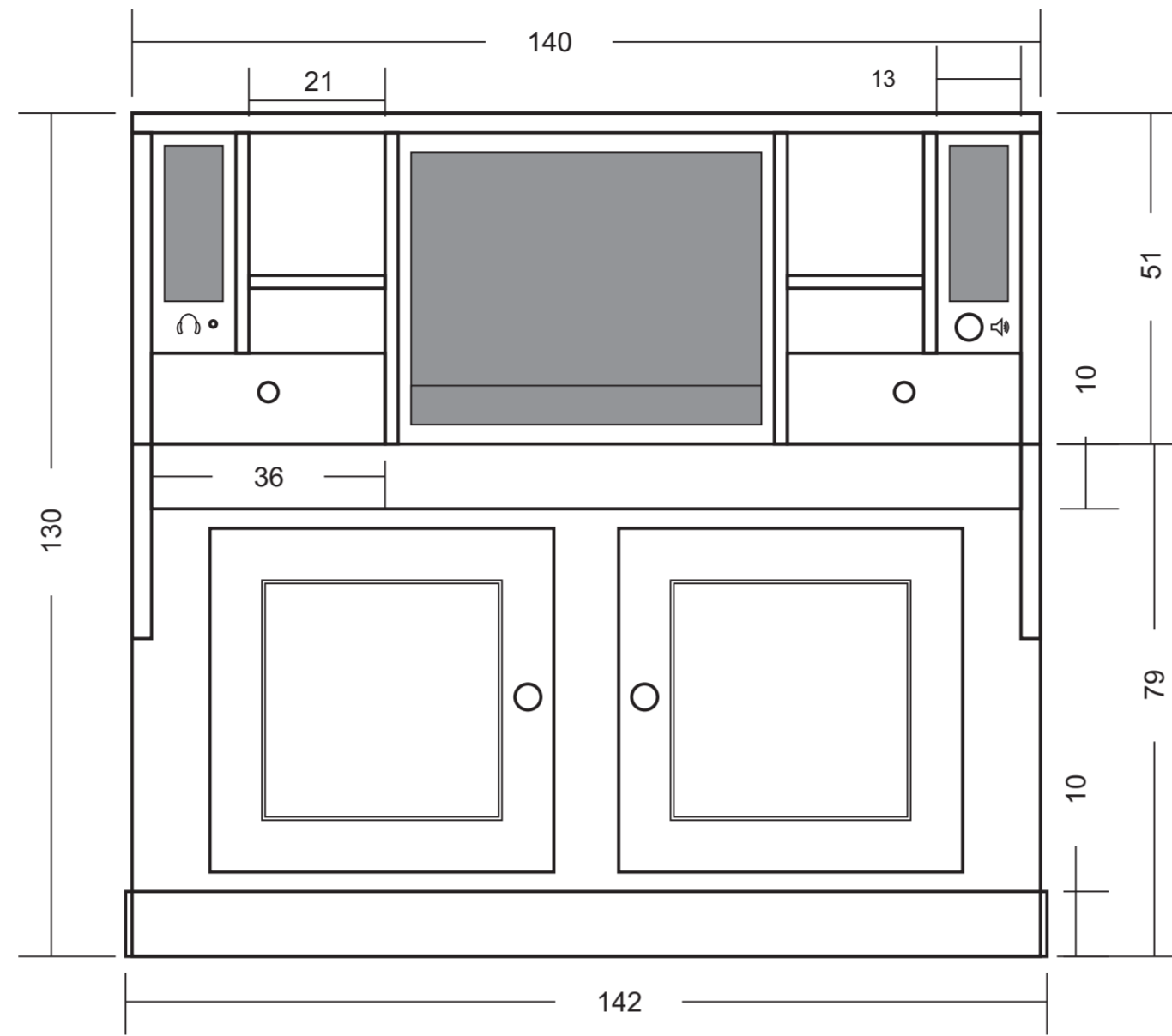

NOTATKA
z wykazem szacunkowych kosztów

w zakresie dostaw i usług, sporządzona na potrzeby realizacji Innowacji Społecznej
pn. „Stolik pamięci”

W związku realizacją wyżej wymienionej Innowacji Społecznej dokonano rozeznania rynku w zakresie realizacji następujących kosztów:

Lp.	Rodzaj kosztu	Sposób wyceny	Ilość jednostek	Koszt jedn.	Koszt całkowity
1	Drewniana obudowa 2 stanowiskowa	Dokonano rozeznania cenowego wśród firm Powiatu Pleszewskiego zajmujących się usługami branży stolarskiej: Firma 1..... Firma 2 Firma 3	1		
2	Aplikacja	Dokonano rozeznania cenowego wśród firm Powiatu Pleszewskiego świadczących usługi informatyczne: Firma 1 Firma 2 Firma 3	1		
3	Komputer 3 w 1 z ekranem dotykowym przystosowany do obsługi prototypu przycisku mechanicznego	Dokonano rozeznania rynku za pomocą stron internetowych	2		
4	Prototyp przycisku fizycznego do obsługi aplikacji	Dokonano rozeznania cenowego wśród firm Powiatu Pleszewskiego świadczących usługi informatyczne.	6		
5	Słuchawki	Dokonano rozeznania rynku za pomocą stron internetowych	2		
6	Głośniki z montażem zewnętrznego pokrętła do obsługi głośności dźwięku	Dokonano rozeznania rynku za pomocą stron internetowych	2		
7	Okablowanie	Dokonano rozeznania rynku za pomocą stron internetowych	2		
8	Wynagrodzenie dla prowadzącego szkolenie (panel administracyjny)	Dokonano rozeznania cenowego wśród firm Powiatu Pleszewskiego świadczących	4		

		usługi informatyczne			
9	Wynagrodzenie dla prowadzącego szkolenie (obsługa aplikacji)	Dokonano rozeznania cenowego wśród firm Powiatu Pleszewskiego świadczących usługi informatyczne	8		
				Razem	50000,00



OKREŚLENIE WARTOŚCI ZAMÓWIENIA

Wykonanie stolików typu sekretarzyk - "Stolik Pamięci" dla Domu Pomocy Społecznej w Pleszewie

Lp.	Rodzaj artykułu	Jedn. miary	Ilość	Cena jedn.netto	Wartość netto (4x5)	Stawka podatku VAT %	Cena jedn. brutto	Wartość brutto (4x8)
1	2	3	4	5	6	7	8	9
1	stolik typu sekretarzyk - "Stolik Pamięci"	szt.	2					
2	Wartość netto oferty:				- zł	Wartość brutto oferty:		- zł

Wartość zamówienia ustalona została na kwotęzł netto,

co stanowi równowartość euro

.....
(Miejscowość , data)

.....
(podpis osoby dokonującej ustalenia wartości zamówienia)

.....
pieczęć zamawiającego

WNIOSEK O WSZCZĘCIE POSTĘPOWANIA dla zamówienia o wartości do 30.000 euro

Ponieważ wartość zamówienia nie przekracza równowartości kwoty 30.000 euro, zamówienie nie podlega przepisom ustawy Prawo zamówień publicznych.

1. Przedmiotem zamówienia jest/są (opis przedmiotu zamówienia)

.....
.....
.....
.....
.....
.....
.....
.....
.....

2. Szacunkowa wartość zamówienia

- 1) wartość netto zł
 - 2) wartość netto w przeliczeniu na euro: euro
 - 3) stawka podatku VAT:%
 - 4) wartość brutto zł
 - 5) Szacunkową wartość zamówienia określoną w walucie euro przeliczono wg kursu
na podstawie Rozporządzenia Prezesa Rady Ministrów z dnia w
sprawie średniego kursu złotego w stosunku do euro stanowiącego podstawę przeliczania
wartości zamówień publicznych (Dz. U. rok, poz.)
 - 6) Szacunkową wartość zamówienia określono na podstawie:
-
.....
.....
.....

3. Proponowani wykonawcy:

- 1)
- 2)
- 3)
- 4)
- 5)

4. Uwagi:

.....

.....

.....

.....

Akceptuję:

.....
data i podpis osoby sporządzającej wniosek

.....
data i podpis głównego księgowego
lub osoby upoważnionej

Zatwierdzam:

.....
data i podpis kierownika zamawiającego
lub osoby upoważnionej

Oznaczenie sprawy:

Zapytanie skierowano do:

	Nazwa i adres firmy		
1			
2			
3			

.....
pieczęć zamawiającego

Nr postępowania

ZAPYTANIE CENOWE

dla zamówienia publicznego o wartości nieprzekraczającej równowartości 30.000 euro

W związku z prowadzonym postępowaniem o udzielenie zamówienia publicznego o wartości nieprzekraczającej równowartości 30.000 euro, zwracam się z prośbą o przedstawienie oferty cenowej wykonania zamówienia obejmującego wykonanie stolików typu sekretarzyk - "Stolik Pamięci" dla Domu Pomocy Społecznej w Pleszewie.

1. Opis przedmiotu zamówienia.

- 1.1. Przedmiotem zamówienia jest wykonanie dwóch modułów stolików typu sekretarzyk - "Stolik Pamięci" dla Domu Pomocy Społecznej w Pleszewie.
- 1.2. Szczegółowy opis przedmiotu zamówienia znajduje się w Załączniku nr 1 do niniejszego zapytania cenowego.

2. Termin wykonania zamówienia.

- 2.1. Realizację zamówienia w terminie od dnia podpisania umowy do dnia r.
- 2.2. Wykonawca zobowiązuje się do terminowych realizacji reklamacji dostarczonego towaru w ciągu 7 dni roboczych od momentu zgłoszenia reklamacji przez Zamawiającego lub, jeżeli istnieje taka możliwość, w terminie dłuższym uzgodnionym przez strony.
- 2.3. Dostarczanie zamówionego towaru następuje na koszt Wykonawcy jego własnym transportem.

3. Opis sposobu przygotowania ofert.

- 3.1. Wszelkie poprawki lub zmiany w tekście oferty muszą być parafowane własnoręcznie przez osobę podpisującą ofertę.
- 3.2. Wszystkie strony oferty zawierające zapis wraz z załącznikami powinny być parafowane przez osobę podpisującą ofertę.
- 3.3. Wszystkie dokumenty tworzące ofertę winny być spięte lub zszyte w sposób zapobiegający jej dekompletacji.
- 3.4. Ofertę należy złożyć, w przypadku oferty pisemnej, w nieprzejrzystej i zaklejonej kopercie w siedzibie Zamawiającego z następującym opisem:

Nadawca: *nazwa i adres wykonawcy, pieczęć*

Adresat: *Dom Pomocy Społecznej w Pleszewie
Plac Wolności im. Jana Pawła II 5
63-300 Pleszew
pok. nr 157 – sekretariat*

z dopiskiem: *„Oferta na wykonanie stolików typu sekretarzyk -"Stolik Pamięci"”*

Nie otwierać przed dniem r., godziną"

4. Wykaz dokumentów, które musi zawierać oferta.

- 4.1. wypełniony Formularz oferty, stanowiący Załącznik nr 2 do niniejszego zapytania cenowego,
- 4.2. wypełniony Formularz cenowy, stanowiący Załącznik nr 3 do niniejszego zapytania cenowego.

5. Miejsce oraz termin składania i otwarcia ofert.

5.1. Oferty na niniejsze zapytanie cenowe można składać w następujących formach:

- 5.1.1. osobiście (w dni robocze od godz. 7⁰⁰ do 15⁰⁰) w siedzibie Zamawiającego,
pok. nr 157 – sekretariat.
- 5.1.2. przesać do siedziby Zamawiającego na adres:
*Dom Pomocy Społecznej w Pleszewie
Plac Wolności im. Jana Pawła II 5
63-300 Pleszew
pok. nr 157 – sekretariat,*

5.2. Termin składania ofert upływa w dniu: r. o godz.

5.3. Zamawiający zapozna się z ofertami dnia: r. o godz.

6. Istotne dla stron postanowienia, które zostaną wprowadzone do treści zawieranej umowy.

Wzór umowy, która zostanie zawarta z wybranym wykonawcą, stanowi Załącznik nr 4 do niniejszego zapytania cenowego.

7. Osoby uprawnione przez Zamawiającego do kontaktu z oferentami.

7.1. W zakresie spraw formalnych oraz w zakresie przedmiotu zamówienia – p. –
..... Domu Pomocy Społecznej w Pleszewie, tel. wew.

8. Inne istotne postanowienia.

- 8.1. Wykonawca ma prawo złożyć tylko jedną ofertę
- 8.2. Oferta musi się składać z dokumentów określonych w punkcie 4.
- 8.3. Złożenie ofert nie jest wiążące dla Zamawiającego.
- 8.4. Wykonawcy ponoszą wszelkie koszty związane z przygotowaniem i złożeniem oferty.
- 8.5. Zaleca się powzięcie wszelkich niezbędnych informacji od Zamawiającego w celu przygotowania oferty, w szczególności zapoznanie się z opisem przedmiotu zamówienia.
- 8.6. Zamawiający zastrzega sobie prawo unieważnienia wyboru Wykonawcy bez podania przyczyny.
- 8.7. Wykonawcy, których oferty nie zostaną wybrane nie mogą zgłaszać żadnych roszczeń względem Zamawiającego z tytułu otrzymania niniejszego zapytania ofertowego oraz przygotowania i złożenia oferty na to zapytanie.
- 8.8. W przypadku wybrania Państwa oferty zostaną Państwo poinformowani o terminie przeprowadzenia negocjacji lub podpisania umowy.

.....
podpis kierownika zamawiającego
lub osoby upoważnionej

OPIS PRZEDMIOTU ZAWÓWIENIA

1. Nazwa, rodzaj, wizualizacja:

Stolik typu sekretarzyk - "Stolik pamięci"

2. Opis:

Oferowane wyroby muszą być wykonane z wyrobów posiadających wszelkie wymagane prawem na terenie RP aktualne atesty, zezwolenia, świadectwa rejestracji i certyfikaty. Zaleca się przeprowadzenie wizji lokalnej i powzięcie wszelkich niezbędnych informacji od Zamawiającego w celu przygotowania oferty, a także dokonanie pomiarów w siedzibie Zamawiającego w razie wystąpienia jakichkolwiek wątpliwości. Wykonawca ponosi pełną odpowiedzialność w przypadku zaistnienia uszkodzeń wynikłych z jego winy. Zamawiający nakłada obowiązek naprawy wynikłych szkód na koszt Wykonawcy i doprowadzenia do stanu sprzed uszkodzenia w terminie 3 dni od chwili zgłoszenia zdarzenia.

Wykonanie mebla z drewna iglastego, heblowanego, szlifowanego, malowanie farbą akrylową - kolor do uzgodnienia. Stolik typu sekretarzyk musi być wykonany rzetelnie, konstrukcja musi być solidna, sztywna i prawidłowo zmontowana, zgodnie ze sztuką stolarską. Dwoje otwieranych drzwiczek w dolnej części. W środku jedna półka. Zamawiający wymaga, aby wykonany i dostarczony przez Wykonawcę stolik typu sekretarzyk został wniesiony i zamontowany w obiekcie Zamawiającego zgodnie z jego wskazaniem.

W drewnianej obudowie „Stolika pamięci” - stolika typu sekretarzyk, będzie osadzony sprzęt komputerowy z zainstalowaną aplikacją, przy czym dostawę sprzętu i aplikację będzie wykonywał inny wykonawca z branży informatycznej. W związku z powyższym **niezbędna jest pełna i stała konsultacja wykonawcy stolika typu sekretarzyk (obudowy drewnianej) z wykonawcą dostarczającym sprzęt komputerowy i z Zamawiającym**. Konieczne jest bowiem prawidłowe spasowanie sprzętu komputerowego z drewnianym meblem. W jednym module będzie montowany monitor, 3 przyciski na blacie, głośniki, regulacja głośności na zewnątrz obudowy i wtyk słuchawkowy na zewnętrznej części obudowy.

Obudowa musi mieć charakter modułowy w postaci mebla typu sekretarzyk. Dwa takie elementy ustawione do siebie tylną częścią obudowy stworzą dwustanowiskowy mebel. Moduły muszą być połączone ze sobą z możliwością rozłączenia i dotarcia do wnętrza celem konserwacji sprzętu komputerowego. Mebel musi posiadać odpowiednią wentylację dla komputerów znajdujących się w środku tj. nawiew w dolnej części oraz odpływ powietrza w górnej części co nie zostało zaznaczone na rysunkach, a będzie podlegało ustaleniom na etapie wykonawstwa. Tylna część obudowy musi mieć możliwość łatwego demontażu by można było w prosty sposób dostać się do wnętrza mebla. Wykonawca jest zobowiązany do opracowania metody, sposobu montażu sprzętu komputerowego w drewnianej obudowie stolika typu sekretarzyk przy udziale wykonawcy dostarczającego sprzęt komputerowy.

Wymiary:

szerokość całkowita – 142 cm

głębokość całkowita – 70 cm

wysokość całkowita – 130-135 cm

deski o grubości – 2 cm

Pozostałe wymiary - wg rysunku

Dla wszystkich wymaganych wymiarów dopuszcza się ± 1 cm tolerancji wyłącznie za zgodą Zamawiającego.

W przypadku braku któregoś z wymiarów na poniższym rysunku, podlega on uzgodnieniu z Zamawiającym.

3. Ilość szt.:

2 moduły

4. Rysunek:

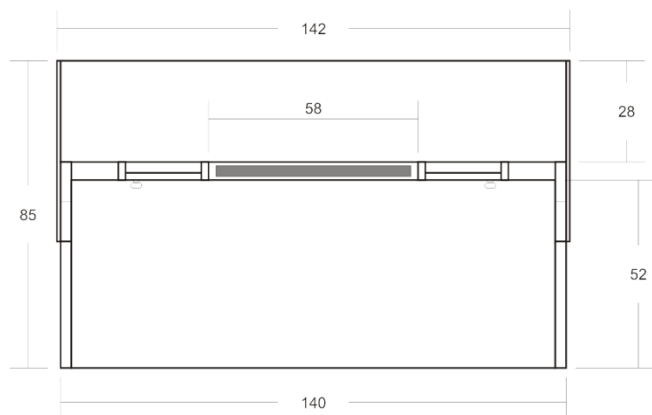
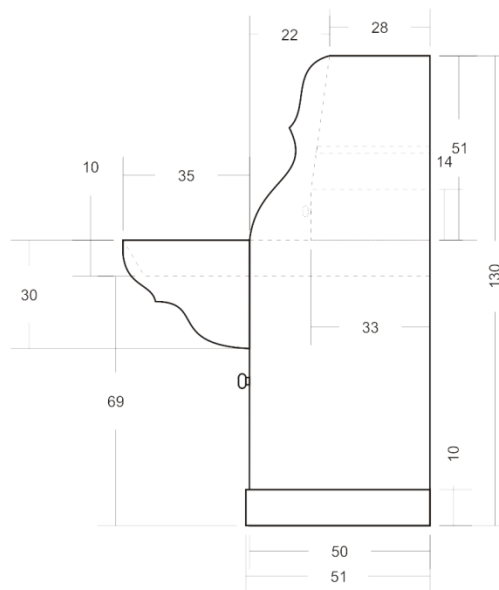
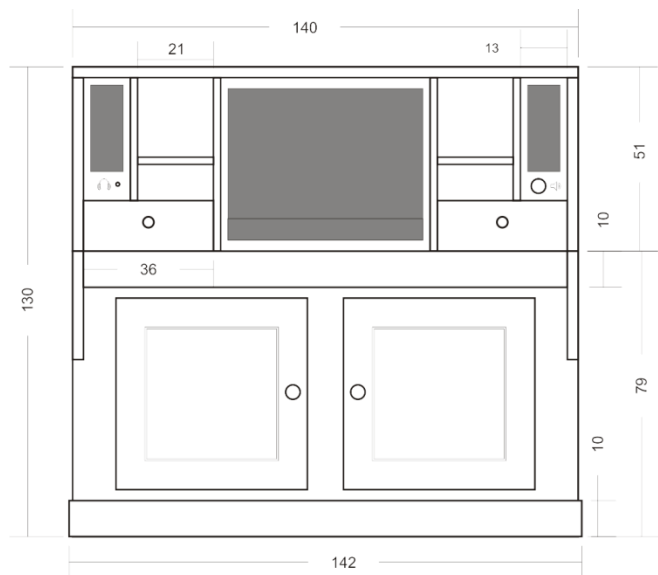

OPIS PRZEDMIOTU ZAWÓWIENIA

1. Nazwa, rodzaj, wizualizacja:

Stolik typu sekretarzyk - "Stolik pamięci"

2. Opis:

Oferowane wyroby muszą być wykonane z wyrobów posiadających wszelkie wymagane prawem na terenie RP aktualne atesty, zezwolenia, świadectwa rejestracji i certyfikaty. Zaleca się przeprowadzenie wizji lokalnej i powzięcie wszelkich niezbędnych informacji od Zamawiającego w celu przygotowania oferty, a także dokonanie pomiarów w siedzibie Zamawiającego w razie wystąpienia jakichkolwiek wątpliwości. Wykonawca ponosi pełną odpowiedzialność w przypadku zaistnienia uszkodzeń wynikłych z jego winy. Zamawiający nakłada obowiązek naprawy wynikłych szkód na koszt Wykonawcy i doprowadzenia do stanu sprzed uszkodzenia w terminie 3 dni od chwili zgłoszenia zdarzenia.

Wykonanie mebla z drewna iglastego, heblowanego, szlifowanego, malowanie farbą akrylową - kolor do uzgodnienia. Stolik typu sekretarzyk musi być wykonany rzetelnie, konstrukcja musi być solidna, sztywna i prawidłowo zmontowana, zgodnie ze sztuką stolarską. Dwoje otwieranych drzwiczek w dolnej części. W środku jedna półka. Zamawiający wymaga, aby wykonany i dostarczony przez Wykonawcę stolik typu sekretarzyk został wniesiony i zamontowany w obiekcie Zamawiającego zgodnie z jego wskazaniem.

W drewnianej obudowie „Stolika pamięci” - stolika typu sekretarzyk, będzie osadzony sprzęt komputerowy z zainstalowaną aplikacją, przy czym dostawę sprzętu i aplikację będzie wykonywał inny wykonawca z branży informatycznej. W związku z powyższym **niezbędna jest pełna i stała konsultacja wykonawcy stolika typu sekretarzyk (obudowy drewnianej) z wykonawcą dostarczającym sprzęt komputerowy i z Zamawiającym**. Konieczne jest bowiem prawidłowe spasowanie sprzętu komputerowego z drewnianym meblem. W jednym module będzie montowany monitor, 3 przyciski na blacie, głośniki, regulacja głośności na zewnątrz obudowy i wtyk słuchawkowy na zewnętrznej części obudowy.

Obudowa musi mieć charakter modułowy w postaci mebla typu sekretarzyk. Dwa takie elementy ustawione do siebie tylną częścią obudowy stworzą dwustanowiskowy mebel. Moduły muszą być połączone ze sobą z możliwością rozłączenia i dotarcia do wnętrza celem konserwacji sprzętu komputerowego. Mebel musi posiadać odpowiednią wentylację dla komputerów znajdujących się w środku tj. nawiew w dolnej części oraz odpływ powietrza w górnej części co nie zostało zaznaczone na rysunkach, a będzie podlegało ustaleniom na etapie wykonawstwa. Tylna część obudowy musi mieć możliwość łatwego demontażu by można było w prosty sposób dostać się do wnętrza mebla. Wykonawca jest zobowiązany do opracowania metody, sposobu montażu sprzętu komputerowego w drewnianej obudowie stolika typu sekretarzyk przy udziale wykonawcy dostarczającego sprzęt komputerowy.

Wymiary:

szerokość całkowita – 142 cm

głębokość całkowita – 70 cm

wysokość całkowita – 130-135 cm

deski o grubości – 2 cm

Pozostałe wymiary - wg rysunku

Dla wszystkich wymaganych wymiarów dopuszcza się ± 1 cm tolerancji wyłącznie za zgodą Zamawiającego.

W przypadku braku któregoś z wymiarów na poniższym rysunku, podlega on uzgodnieniu z Zamawiającym.

3. Ilość szt.:

2 moduły

4. Rysunek:

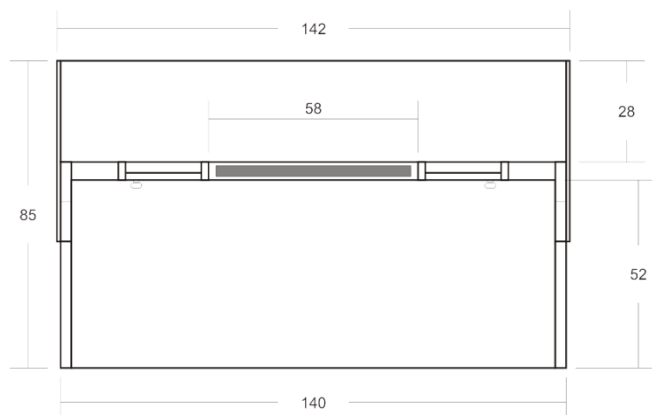
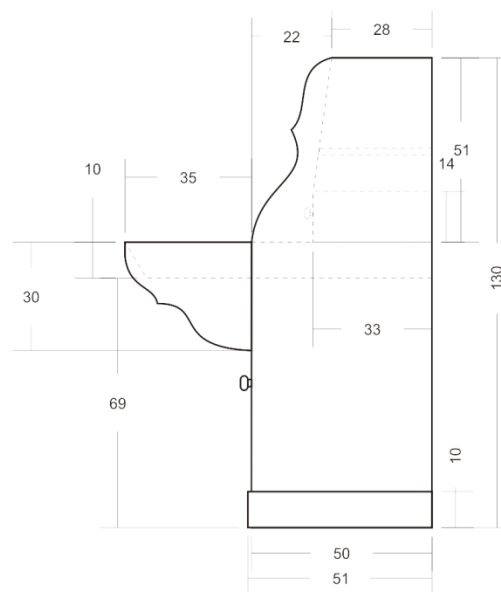
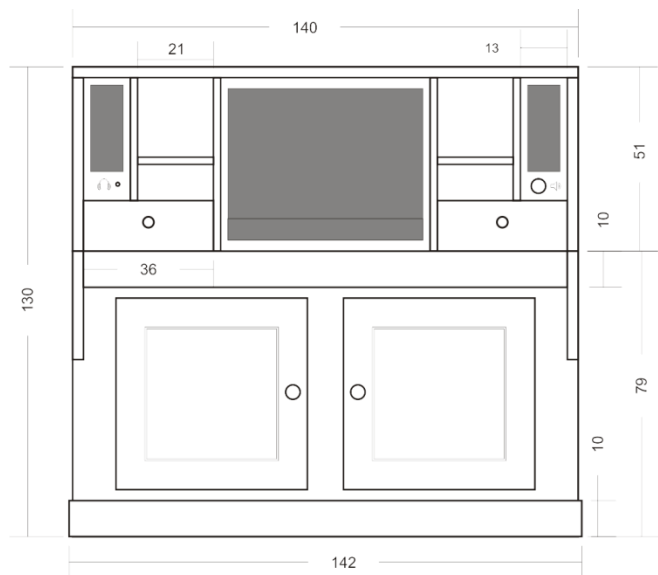

.....
pieczęć Wykonawcy

REGON

NIP

TEL

Dom Pomocy Społecznej w Pleszewie
Plac Wolności im. Jana Pawła II 5
63-300 Pleszew

FORMULARZ OFERTY
dla zamówienia publicznego o wartości nieprzekraczającej równowartości 30.000 euro

W nawiązaniu do zapytania cenowego na wykonanie stolików typu sekretarzyk- "Stolik Pamięci" dla Domu Pomocy Społecznej w Pleszewie:

1. **OŚWIADCZAMY**, iż uzyskaliśmy wszystkie niezbędne informacje do przygotowania oferty i wykonania umowy.
2. **OŚWIADCZAMY**, że zapoznaliśmy się z postanowieniami wzoru umowy. Zobowiązujemy się w przypadku wyboru naszej oferty do zawarcia umowy na warunkach w niej określonych, w miejscu i terminie wyznaczonym przez Zamawiającego.
3. **OFERUJEMY** wykonanie przedmiotu zamówienia zgodnie z warunkami określonymi w zapytaniu cenowym za wynagrodzenie:

1	Wartość netto ofertyzł netto słownie:
2	Wartość brutto oferty (wraz z podatkiem VAT)zł brutto słownie:

4. **PRZYJMUJEMY** warunki płatności określone we wzorze umowy tj. 30 dni od daty otrzymania przez Zamawiającego faktury VAT/rachunku.

5. **OŚWIADCZAMY**, że:

- posiadamy uprawnienia do wykonywania określonej działalności lub czynności, jeżeli ustawy nakładają obowiązek posiadania takich uprawnień,
- posiadamy niezbędną wiedzę i doświadczenie oraz dysponujemy potencjałem technicznym i osobami zdolnymi do wykonania zamówienia,
- znajdujemy się w sytuacji ekonomicznej i finansowej zapewniającej wykonanie zamówienia,
- zapoznaliśmy się z niniejszym ogłoszeniem i nie wnosimy do niego zastrzeżeń oraz uzyskaliśmy konieczne informacje i wyjaśnienia do przygotowania oferty.

6. Adres Wykonawcy, na który należy kierować korespondencję w trakcie postępowania:

.....
.....

Osoba do kontaktu

Numer telefonu:; numer faksu:

E-mail:

.....
miejsowość i data

.....
podpis i pieczęć Wykonawcy

.....
pieczęć Wykonawcy

REGON

NIP

TEL

Dom Pomocy Społecznej w Pleszewie
Plac Wolności im. Jana Pawła II 5
63-300 Pleszew

FORMULARZ CENOWY
dla zamówienia publicznego o wartości nieprzekraczającej równowartości 30.000 euro

Sposób obliczenia ceny:

1. Wszystkie ceny należy zaokrąglić do dwóch znaków po przecinku.
2. Łączną cenę brutto oferty wykonawca oblicza zgodnie z niniejszym formularzem cenowym, w następujący sposób:
 - 1) w każdej pozycji formularza cenowego w kolumnie nr 5, należy wpisać cenę jednostkową netto,
 - 2) w kolumnie nr 6 należy wpisać wartość netto powstałą poprzez przemnożenie wartości podanych w kolumnach nr 4 i nr 5,
 - 3) w kolumnie nr 7 należy wpisać obowiązującą stawkę podatku Vat w procentach (np. 8%, 23%),
 - 4) w każdej pozycji formularza cenowego w kolumnie nr 8, należy wpisać cenę jednostkową brutto,
 - 5) w kolumnie nr 9 należy wpisać wartość brutto powstałą poprzez przemnożenie wartości podanych w kolumnach nr 4 i nr 8.
3. Należy zsumować wszystkie wiersze z kolumn nr 6 i nr 9, a sumy z tych wierszy należy wpisać odpowiednio w wierszu nr 2.

Ceny jednostkowe:

Lp.	Rodzaj artykułu	Jedn. miary	Ilość	Cena jedn.netto	Wartość netto (4x5)	Stawka podatku VAT %	Cena jedn. brutto	Wartość brutto (4x8)
1	2	3	4	5	6	7	8	9
1	Stolik typu sekretarzyk - "Stolik Pamięci"	szt.	2					
2	Wartość netto oferty:						Wartość brutto oferty:	

.....
miejscowość i data

.....
podpis i pieczęć imienna Wykonawcy

UMOWA nr**na wykonanie stolików typu sekretarzyk - "Stolik Pamięci"
dla Domu Pomocy Społecznej w Pleszewie**

zawarta w dniu r. w Pleszewie,
pomiędzy:

Nabywcą:

Powiat Pleszewski
ul. Poznańska 79
63-300 Pleszew
NIP: 6080091886

Odbiorca:

Dom Pomocy Społecznej w Pleszewie
Plac Wolności im. Jana Pawła II 5
63-300 Pleszew

reprezentowanym przez:

1. – Dyrektora
zwanym w dalszej części umowy **Zamawiającym**,
a firmą

.....
.....
.....
.....

NIP:

reprezentowaną przez:

1. –
zwaną(ym) w dalszej części umowy **Wykonawcą**,
o następującej treści:

§ 1**PRZEDMIOT UMOWY**

1. Zamawiający powierza, a Wykonawca zobowiązuje się wykonać dwa moduły stolików typu sekretarzyk - "Stolik Pamięci" dla Domu Pomocy Społecznej w Pleszewie.
2. Szczegółowy opis przedmiotu zamówienia stanowi załącznik nr 1 do niniejszej umowy.
3. Dostarczenie zamówionego towaru następuje na koszt Wykonawcy jego własnym transportem.

§ 2**TERMIN WYKONANIA PRZEDMIOTU UMOWY**

1. Realizacja zamówienia w terminie od dnia podpisania umowy do dnia r.
2. Wykonawca zobowiązuje się do terminowych realizacji reklamacji dostarczonego towaru w ciągu 7 dni roboczych od momentu zgłoszenia reklamacji przez Zamawiającego lub, jeżeli istnieje taka możliwość, w terminie dłuższym uzgodnionym przez strony.

§ 3**OBOWIĄZKI STRON****1. Do obowiązków Wykonawcy należy:**

- 1) należyte wykonanie przedmiotu umowy, zgodnie z umową, ofertą i przepisami prawa,
- 2) wykonanie przedmiotu umowy z wyrobów posiadających wszelkie wymagane prawem na terenie RP aktualne atesty, zezwolenia, świadectwa rejestracji i certyfikaty.
- 3) dostarczenie zamówionego przedmiotu umowy w terminie określonym w § 2 ust. 1,
- 4) realizacja reklamacji zgłaszanych przez Zamawiającego w terminie określonym w § 2 ust. 2,
- 5) dostarczanie zamówionego przedmiotu umowy własnym transportem i na koszt własny, zgodnie z obowiązującymi w tym zakresie przepisami prawa,
- 6) wniesienie zamówionego przedmiotu umowy oraz zamontowanie w siedzibie Zamawiającego zgodnie z jego wskazaniem.
- 7) zapewnienie dwuletniej gwarancji na stoliki typu sekretarzyk- "Stolik Pamięci".

2. Do obowiązków Zamawiającego należy:

- 1) odbiór dostarczanego przedmiotu umowy w terminach określonych w § 2,
- 2) uregulowanie zapłaty za dostarczony przedmiot umowy w terminie określonym w § 4 ust. 4.

§ 4**WYNAGRODZENIE ZA WYKONANIE PRZEDMIOTU UMOWY**

1. Wartość przedmiotu umowy określa się na **zł brutto** (słownie: brutto) zgodnie z otrzymaną ofertą stanowiącą integralną część niniejszej umowy.
2. Wartość netto przedmiotu umowy wynosi (słownie: netto), wartość podatku VAT wynosi
3. Wykonawca oświadcza, że jest płatnikiem podatku VAT, uprawnionym do wystawienia faktury VAT.
4. Płatność dokonana będzie przelewem na wskazany przez Wykonawcę rachunek bankowy, w terminie 30 dni od daty otrzymania przez Zamawiającego faktury VAT.

§ 5**ODPOWIEDZIALNOŚĆ STRON ZA NIEWYKONANIE LUB NIENALEŻYTE WYKONANIE UMOWY**

1. Wykonawca zapłaci Zamawiającemu kary umowne:
 - 1) w przypadku niedotrzymania terminu określonego w § 2 ust.1-2 w wysokości 5 % wartości brutto przedmiotu umowy określonej w § 4 ust. 1 za każdy dzień zwłoki,
 - 2) z tytułu odstąpienia od umowy przez Wykonawcę, z przyczyn niezależnych od Zamawiającego w wysokości 20% wartości brutto przedmiotu umowy określonej w § 4 ust. 1,
 - 3) z tytułu odstąpienia od umowy przez Zamawiającego z przyczyn leżących po stronie Wykonawcy w wysokości 20% wartości brutto przedmiotu umowy określonej w § 4 ust. 1,
2. Zamawiający zapłaci Wykonawcy kary umowne:
 - 1) z tytułu odstąpienia od umowy przez Zamawiającego z przyczyn niezależnych od Wykonawcy, w wysokości 20% wartości brutto przedmiotu umowy określonej w § 4 ust. 1.
3. Strony zastrzegają sobie prawo do odszkodowania na zasadach ogólnych, o ile wartość faktycznie poniesionych szkód przekracza wysokość kar umownych.
4. W pozostałych przypadkach strony ponoszą odpowiedzialność na zasadach ogólnych Kodeksu cywilnego.

§ 6**POSTANOWIENIA KOŃCOWE**

1. W przypadku niedostarczenia w terminie przedmiotu umowy, Zamawiający zakupi go na koszt Wykonawcy.
2. Wykonawca ponosi pełną odpowiedzialność w przypadku zaistnienia uszkodzeń wynikłych z jego winy. Zamawiający nakłada obowiązek naprawy wynikłych szkód na koszt Wykonawcy i doprowadzenia do stanu sprzed uszkodzenia w terminie 3 dni od chwili zgłoszenia zdarzenia.
3. Wszelkie zmiany do niniejszej umowy wymagają pod rygorem nieważności zachowania formy pisemnej w postaci aneksu.
4. Wszelkie spory związane z wykonaniem umowy będzie rozstrzygał sąd właściwy dla miejsca siedziby Zamawiającego.
5. W sprawach nie uregulowanych umową mają zastosowanie przepisy Kodeksu cywilnego.
6. Umowa została sporządzona w dwóch jednobrzmiących egzemplarzach, po jednym egzemplarzu dla każdej ze stron.

Załączniki:

1. Opis przedmiotu zamówienia
2. Formularz oferty Wykonawcy
3. Formularz cenowy Wykonawcy

.....
Zamawiający.....
Wykonawca

OPIS PRZEDMIOTU ZAWÓWIENIA

1. Nazwa, rodzaj, wizualizacja:

Stolik typu sekretarzyk - "Stolik pamięci"

2. Opis:

Oferowane wyroby muszą być wykonane z wyrobów posiadających wszelkie wymagane prawem na terenie RP aktualne atesty, zezwolenia, świadectwa rejestracji i certyfikaty. Zaleca się przeprowadzenie wizji lokalnej i powzięcie wszelkich niezbędnych informacji od Zamawiającego w celu przygotowania oferty, a także dokonanie pomiarów w siedzibie Zamawiającego w razie wystąpienia jakichkolwiek wątpliwości. Wykonawca ponosi pełną odpowiedzialność w przypadku zaistnienia uszkodzeń wynikłych z jego winy. Zamawiający nakłada obowiązek naprawy wynikłych szkód na koszt Wykonawcy i doprowadzenia do stanu sprzed uszkodzenia w terminie 3 dni od chwili zgłoszenia zdarzenia.

Wykonanie mebla z drewna iglastego, heblowanego, szlifowanego, malowanie farbą akrylową - kolor do uzgodnienia. Stolik typu sekretarzyk musi być wykonany rzetelnie, konstrukcja musi być solidna, sztywna i prawidłowo zmontowana, zgodnie ze sztuką stolarską. Dwoje otwieranych drzwiczek w dolnej części. W środku jedna półka. Zamawiający wymaga, aby wykonany i dostarczony przez Wykonawcę stolik typu sekretarzyk został wniesiony i zamontowany w obiekcie Zamawiającego zgodnie z jego wskazaniem.

W drewnianej obudowie „Stolika pamięci” - stolika typu sekretarzyk, będzie osadzony sprzęt komputerowy z zainstalowaną aplikacją, przy czym dostawę sprzętu i aplikację będzie wykonywał inny wykonawca z branży informatycznej. W związku z powyższym **niezbędna jest pełna i stała konsultacja wykonawcy stolika typu sekretarzyk (obudowy drewnianej) z wykonawcą dostarczającym sprzęt komputerowy i z Zamawiającym**. Konieczne jest bowiem prawidłowe spasowanie sprzętu komputerowego z drewnianym meblem. W jednym module będzie montowany monitor, 3 przyciski na blacie, głośniki, regulacja głośności na zewnątrz obudowy i wtyk słuchawkowy na zewnętrznej części obudowy.

Obudowa musi mieć charakter modułowy w postaci mebla typu sekretarzyk. Dwa takie elementy ustawione do siebie tylną częścią obudowy stworzą dwustanowiskowy mebel. Moduły muszą być połączone ze sobą z możliwością rozłączenia i dotarcia do wnętrza celem konserwacji sprzętu komputerowego. Mebel musi posiadać odpowiednią wentylację dla komputerów znajdujących się w środku tj. nawiew w dolnej części oraz odpływ powietrza w górnej części co nie zostało zaznaczone na rysunkach, a będzie podlegało ustaleniom na etapie wykonawstwa. Tylna część obudowy musi mieć możliwość łatwego demontażu by można było w prosty sposób dostać się do wnętrza mebla. Wykonawca jest zobowiązany do opracowania metody, sposobu montażu sprzętu komputerowego w drewnianej obudowie stolika typu sekretarzyk przy udziale wykonawcy dostarczającego sprzęt komputerowy.

Wymiary:

szerokość całkowita – 142 cm

głębokość całkowita – 70 cm

wysokość całkowita – 130-135 cm

deski o grubości – 2 cm

Pozostałe wymiary - wg rysunku

Dla wszystkich wymaganych wymiarów dopuszcza się ± 1 cm tolerancji wyłącznie za zgodą Zamawiającego.

W przypadku braku któregoś z wymiarów na poniższym rysunku, podlega on uzgodnieniu z Zamawiającym.

3. Ilość szt.:

2 moduły

4. Rysunek:

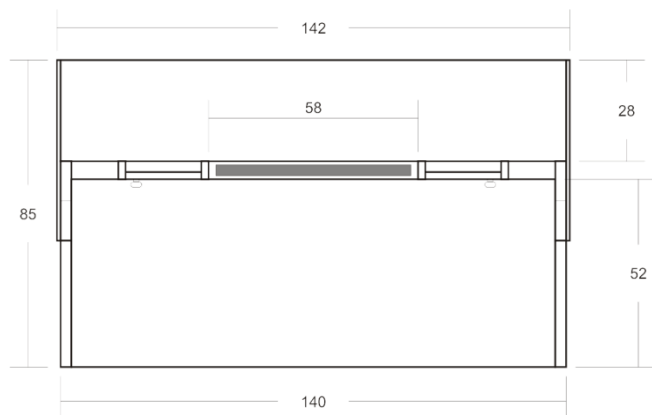
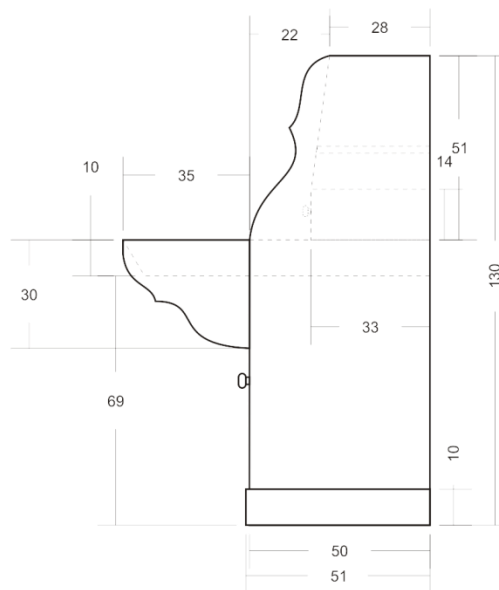
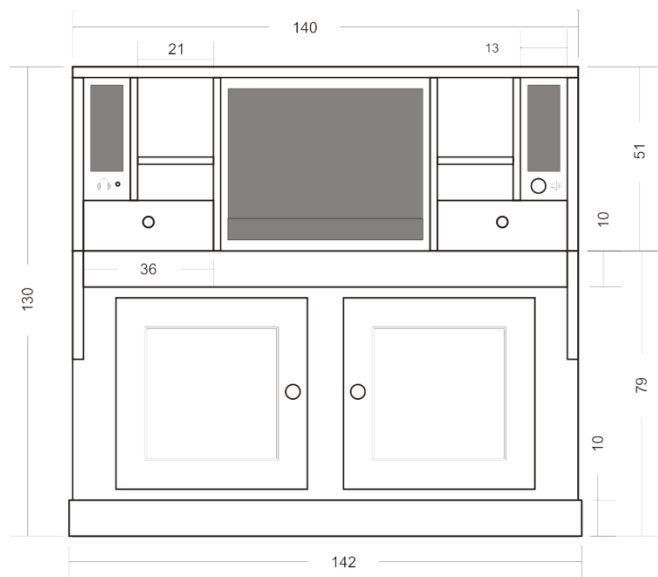

Pleszew, dnia

.....

Zamawiający.

Dom Pomocy Społecznej w Pleszewie
Plac Wolności im. Jana Pawła II 5
63-300 Pleszew
tel. 62 7421103, fax. 62 7421540
Regon: 000306874, NIP: 6171141673

INFORMACJA
o wyborze najkorzystniejszej oferty

Dotyczy: Zapytania cenowego na „wykonanie stolików typu sekretarzyk „Stolik Pamięci””

Ozn. Sprawy:

Dom Pomocy Społecznej w Pleszewie informuje, że w wyniku zapytania cenowego na wykonanie stolików typu sekretarzyk „Stolik Pamięci” dla Domu Pomocy Społecznej w Pleszewie jako najkorzystniejszą wybrano ofertę firmy:

Nazwa i adres firmy	Wartość brutto oferty

.....

.....
pieczęć Zamawiającego

FORMULARZ DOKUMENTUJĄCY UDZIELENIE ZAMÓWIENIA O WARTOŚCI DO 30.000 EURO

1. Przedmiotem zamówienia jest/są
.....
.....
.....
.....
2. Ponieważ wartość zamówienia nie przekracza równowartości kwoty 30.000 euro, zamówienie nie podlega przepisom ustawy Prawo zamówień publicznych.
3. W dniur. zwrócono się do niżej wymienionych potencjalnych wykonawców z zapytaniem czy mogą zrealizować przedmiotowe zamówienie (podać dane wykonawców):
 - 1)
.....
 - 2)
.....
 - 3)
.....
 - 4)
.....
 - 5)
.....
4. Uzyskano następujące informacje dotyczące przedmiotu zamówienia (nazwa wykonawcy, cena oraz inne istotne elementy oferty):
Oferta nr 1 -
.....
Oferta nr 2 -
.....
Oferta nr 3 -
.....
Oferta nr 4 -
.....
Oferta nr 5 -
.....

5. Złożone oferty znajdują się w załączeniu do dokumentacji postępowania.
6. W wyniku dokonanego rozpoznania rynku zdecydowano, że przedmiotowe zamówienie udzielone zostanie następującemu wykonawcy:

.....
.....
.....
.....

Cena zł brutto.

(słownie:
.....)

7. Uwagi:
.....
.....
.....
.....
.....
.....

.....
Procedurę przeprowadził

.....
Zatwierdził

Protokół odbioru dostaw/usług/robót budowlanych¹

w dniu przedstawiciele zamawiającego:

.....
.....
.....

przy udziale przedstawiciela wykonawcy

.....
.....

dokonali odbioru wykonanych dostaw/usług/robót budowlanych

na podstawie umowy Nr z dnia

1. Stwierdzono, że dostawy/usługi/roboty budowlane¹ zostały wykonane zgodnie/niezgodnie¹ z ww. umową:

.....
.....

(uwagi dotyczące wykonania niezgodnie z umową)

2. Stwierdzono następujące usterki o nieistotnym charakterze:

.....
.....

i wyznaczono termin ich usunięcia do dnia

Pomimo wystąpienia ww. usterek odebrano dostawy/usługi/roboty budowlane¹.

3. Stwierdzono następujące usterki o istotnym charakterze:

.....
.....

i wyznaczono termin ich usunięcia do dnia

Odebranie dostaw/usług/robót budowlanych¹ jako wykonanych zgodnie z umową odbędzie się po usunięciu ww. usterek.

4. W załączniku do protokołu zawarto wykaz odebranego przedmiotu zamówienia z podaniem oznaczeń i numerów seryjnych (jeżeli dotyczy)².

Przedstawiciele zamawiającego:

Przedstawiciel wykonawcy:

¹Niepotrzebne skreślić.

²Wykaz sprzętu, urządzeń, dokumentacji i innych możliwych przedmiotów zamówienia.

Załącznik do protokołu odbioru dostaw
z dnia

Wykaz odebranego przedmiotu zamówienia
na podstawie umowy nr z dnia r. na wykonanie stolików typu
sekretarzyk - "Stolik Pamięci" dla Domu Pomocy Społecznej w Pleszewie

Lp.	Rodzaj artykułu	Jednostka miary	Ilość
1	Stolik typu sekretarzyk - "Stolik Pamięci"	szt.	2

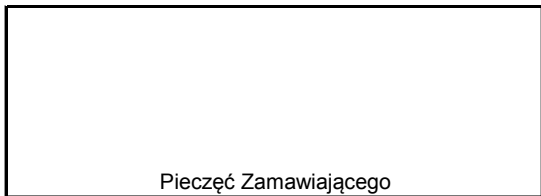

OKREŚLENIE WARTOŚCI ZAMÓWIENIA

Przygotowanie aplikacji " Stolika Pamięci" oraz dostawę sprzętu komputerowego dla Domu Pomocy Społecznej w Pleszewie

Lp.	Rodzaj artykułu	Jedn. Miary	ilość	Cena jedn. Netto	wartość netto	Stawka VAT	cena brutto	wartość brutto
1	2	3	4	5	8	7	9	10
1	Aplikacja "Stolika pamięci"	szt.	1					
2	Komputer 3 w 1 z ekranem dotykowym przystosowany do obsługi prototypu przycisku mechanicznego	szt.	2					
3	Słuchawki	szt.	2					
4	Głośniki z montażem zewnętrznego pokrętła do regulacji głośności dźwięku	szt.	2					
5	Okablowanie	komplet	2					
6	Przycisk fizyczny do obsługi aplikacji	szt.	6					
7	Szkolenie dot. obsługi panelu administracyjnego	godzina	4					
8	Szkolenia dot. obsługi aplikacji	godzina	8					
					0,00			0,00

Wartość zamówienia ustalona została na kwotęzł netto,

co stanowi równowartość euro

.....(
Miejscowość , data)

.....
(podpis osoby dokonującej ustalenia wartości zamówienia)

.....
pieczęć zamawiającego

WNIOSEK O WSZCZĘCIE POSTĘPOWANIA dla zamówienia o wartości do 30.000 euro

Ponieważ wartość zamówienia nie przekracza równowartości kwoty 30.000 euro, zamówienie nie podlega przepisom ustawy Prawo zamówień publicznych.

1. Przedmiotem zamówienia jest/są (opis przedmiotu zamówienia)

.....
.....
.....
.....
.....
.....
.....
.....
.....

2. Szacunkowa wartość zamówienia

- 1) wartość netto zł
 - 2) wartość netto w przeliczeniu na euro: euro
 - 3) stawka podatku VAT:%
 - 4) wartość brutto zł
 - 5) Szacunkową wartość zamówienia określoną w walucie euro przeliczono wg kursu
na podstawie Rozporządzenia Prezesa Rady Ministrów z dnia w
sprawie średniego kursu złotego w stosunku do euro stanowiącego podstawę przeliczania
wartości zamówień publicznych (Dz. U. rok, poz.)
 - 6) Szacunkową wartość zamówienia określono na podstawie:
-
.....
.....
.....

3. Proponowani wykonawcy:

- 1)
- 2)
- 3)
- 4)
- 5)

4. Uwagi:

.....

.....

.....

.....

Akceptuję:

.....
data i podpis osoby sporządzającej wniosek

.....
data i podpis głównego księgowego
lub osoby upoważnionej

Zatwierdzam:

.....
data i podpis kierownika zamawiającego
lub osoby upoważnionej

Oznaczenie sprawy:

Zapytanie skierowano do:

	Nazwa i adres firmy		
1			
2			
3			

Pleszew, dnia

.....
pieczęć zamawiającego

nr postępowania

.....
.....
.....
.....

ZAPYTANIE CENOWE

dla zamówienia publicznego o wartości nieprzekraczającej równowartości 30.000 euro

W związku z prowadzonym postępowaniem o udzielenie zamówienia publicznego o wartości nieprzekraczającej równowartości 30.000 euro, zwracam się z prośbą o przedstawienie oferty cenowej wykonania zamówienia obejmującego przygotowanie aplikacji "Stolika Pamięci" oraz dostawę sprzętu komputerowego dla Domu Pomocy Społecznej w Pleszewie.

1. Opis przedmiotu zamówienia.

- 1.1. Przedmiotem zamówienia jest przygotowanie aplikacji "Stolika Pamięci", dostawa sprzętu komputerowego oraz przeprowadzenie szkolenia z obsługi aplikacji i panelu administracyjnego aplikacji, dla Domu Pomocy Społecznej w Pleszewie.
- 1.2. Szczegółowy opis przedmiotu zamówienia znajduje się w Załączniku nr 1 do niniejszego zapytania cenowego.
- 1.3. Dostarczenie zamówionego towaru następuje na koszt Wykonawcy jego własnym transportem.

2. Termin wykonania zamówienia.

- 2.1. Realizacja zamówienia w terminie od dnia podpisania umowy do dnia r.
- 2.2. Wykonawca zobowiązuje się do terminowych realizacji reklamacji dostarczonego towaru oraz przygotowanej aplikacji w terminie 7 dni roboczych od momentu zgłoszenia reklamacji przez Zamawiającego lub, jeżeli istnieje taka możliwość, w terminie dłuższym za zgodą Zamawiającego.
- 2.3. Zgłoszenie reklamacji następować będzie za pomocą wiadomości email lub telefonicznie.

3. Opis sposobu przygotowania ofert.

- 3.1. Wszelkie poprawki lub zmiany w tekście oferty muszą być parafowane własnoręcznie przez osobę podpisującą ofertę.

3.2. Wszystkie strony oferty zawierające zapis wraz z załącznikami powinny być parafowane przez osobę podpisującą ofertę.

3.3. Wszystkie dokumenty tworzące ofertę winny być spięte lub zszyte w sposób zapobiegający jej dekompletacji.

3.4. Ofertę należy złożyć, w przypadku oferty pisemnej, w nieprzejrzystej i zaklejonej kopercie w siedzibie Zamawiającego z następującym opisem:

Nadawca: *nazwa i adres wykonawcy, pieczęć*

Adresat: *Dom Pomocy Społecznej w Pleszewie*

Plac Wolności im. Jana Pawła II 5

63-300 Pleszew

pok. nr 157 – sekretariat

z dopiskiem: *„Oferta na przygotowanie aplikacji "Stolika Pamięci" oraz dostawę sprzętu komputerowego.*

Nie otwierać przed dniem, godziną"

4. Wykaz dokumentów, które musi zawierać oferta.

4.1. wypełniony Formularz oferty (wzór stanowi Załącznik nr 2 do niniejszego zapytania cenowego),

4.2. wypełniony Formularz cenowy (wzór stanowi Załącznik nr 3 do niniejszego zapytania cenowego).

5. Miejsce oraz termin składania i otwarcia ofert.

5.1. Oferty na niniejsze zapytanie cenowe można składać w następujących formach:

5.1.1. osobiście (w dni robocze od godz. 7⁰⁰ do 15⁰⁰) w siedzibie Zamawiającego
pok. nr 157 – sekretariat.

5.1.2. przesłać do siedziby Zamawiającego na adres:

Dom Pomocy Społecznej w Pleszewie

Plac Wolności im. Jana Pawła II 5

63-300 Pleszew

pok. nr 157 – sekretariat.

5.2. Termin składania ofert upływa w dniu: **o godz.**

5.3. Zamawiający zapozna się z ofertami dnia: **o godz.**

6. Istotne dla stron postanowienia, które zostaną wprowadzone do treści zawieranej umowy.

6.1. Wzór umowy, która zostanie zawarta z wybranym wykonawcą, stanowi Załącznik nr 4 do niniejszego zapytania cenowego.

7. Osoby uprawnione przez Zamawiającego do kontaktu z oferentami.

7.1. W zakresie spraw formalnych oraz przedmiotu zamówienia – p. –
..... Domu Pomocy Społecznej w Pleszewie, tel. wew.

8. Inne istotne postanowienia.

8.1. Wykonawca ma prawo złożyć tylko jedną ofertę

8.2. Oferta musi się składać z dokumentów określonych w punkcie 4.

8.3. Złożenie ofert nie jest wiążące dla Zamawiającego.

- 8.4. Wykonawcy ponoszą wszelkie koszty związane z przygotowaniem i złożeniem oferty.
- 8.5. Zaleca się powzięcie wszelkich niezbędnych informacji od Zamawiającego w celu przygotowania oferty, w szczególności zapoznanie się z opisem przedmiotu zamówienia.
- 8.6. Zamawiający zastrzega sobie prawo unieważnienia wyboru Wykonawcy bez podania przyczyny.
- 8.7. Wykonawcy, których oferty nie zostaną wybrane nie mogą zgłaszać żadnych roszczeń względem Zamawiającego z tytułu otrzymania niniejszego zapytania ofertowego oraz przygotowania i złożenia oferty na to zapytanie.
- 8.8. W przypadku wybrania Państwa oferty zostaną Państwo poinformowani o terminie przeprowadzenia negocjacji lub podpisania umowy.

.....
podpis kierownika zamawiającego
lub osoby upoważnionej

OPIS PRZEDMIOTU ZAMÓWIENIA

Poz. nr	Nazwa, rodzaj	Opis	Jedn. miary	Ilość
1	Aplikacja „Stolika pamięci”	<p>„Stolik pamięci” będzie udostępniony dla mieszkańców Domu Pomocy Społecznej w Pleszewie oraz podopiecznych Dziennego Domu Senior+. Aplikacja będzie zainstalowana pierwotnie na dwóch komputerach wmontowanych w drewniany mebel dwustanowiskowy typu sekretarzyk. Aplikacja będzie pozwalała na oglądanie materiałów video, materiałów graficznych i odsłuchiwanie materiałów audio. Gromadzone materiały będą podzielone na kategorie i podkategorie np. według okresu czasu (lata 50, 60, 70 itp.), według miejsca (miasta, województwa itp.) czy też rodzaju materiału (filmy, muzyka, zdjęcia). Poprzez prostą obsługę aplikacji „stolika pamięci” osoby starsze będą mogły sięgnąć do czasów swojej młodości, przypomnieć sobie minione lata i przy okazji ćwiczyć swoją pamięć. Materiały, które będą oglądać czy słuchać staną się jednocześnie pretekstem do kontaktu z innymi, rozmowy, wymieniania się wspomnieniami. Konieczność dostosowania się do zasad pobytu w placówkach typu dom pomocy społecznej ogranicza możliwość zachowania w obecnym miejscu zamieszkania dawnych mebli, sprzętów pamiętek. Natomiast „stolik pamięci” umożliwi seniorom poprzez wspomnienia powrót do czasów swojej młodości, przywoływanie wspomnień autobiograficznych wzmocni u starszych ludzi świadomość własnej odrębności, co zwiększy ich samoocenę.</p> <p>Aplikacja „Stolika pamięci” będzie utrzymywana na serwerach dedykowanych o pojemności umożliwiającej przechowanie potrzebnych plików, zapewniających poprawnej jej działanie. Przestrzeń dyskową na serwerach dedykowanych o pojemności co najmniej 100 GB zapewnia Wykonawca na okres co najmniej 5 lat licząc od daty wykonania umowy potwierdzonego protokołem odbioru. Aplikacja musi mieć również możliwość korzystania z dysków lokalnych komputerów nabywanych przez Zamawiającego w ramach niniejszego postępowania. Aplikacja musi być stworzona za pomocą jednego</p>	szt.	1

		<p>z podanych języków: html5, css3, javascript, jquery, laravel.</p> <p>Aplikacja musi posiadać możliwość odtwarzania materiałów graficznych, video oraz audio. Baza danych tj. materiały zgromadzone na chwilę uruchomienia aplikacji, będzie poszerzana w trakcie jej używania. Kolejne materiały będą dodawane do repozytorium, które z czasem będzie się powiększało o kolejne materiały graficzne, video oraz audio.</p> <p>Interfejs użytkownika musi być przygotowany w możliwie najprostszy sposób, tak aby jego obsługa tj. korzystanie z zawartych w aplikacji materiałów było jak najprostsze. W tym celu implementacja obsługi aplikacji będzie się odbywała za pomocą 3 przycisków fizycznych, co ułatwi korzystanie ze „stolika pamięci” osobom starszym i niepełnosprawnym. Trzy przyciski fizyczne, za pomocą których beneficjent będzie korzystał z oprogramowania, muszą być w odpowiedniej wielkości i kolorystyce. Zakłada się wielkość przycisków od 7-10 cm średnicy, wypukłe, owalne w następującej kolorystyce: czerwony, zielony i biały w celu prostego odróżnienia poszczególnych funkcji. Aby przyciski mogły spełniać prawidłowo swą funkcję niezbędne jest zaprogramowanie zintegrowanego z nimi, wygodnego odtwarzacza materiałów graficznych, video i audio.</p> <p>Aplikacja musi być opracowana tak, aby miała możliwość korzystania z dostępnych materiałów za pomocą wspomnianych trzech przycisków fizycznych oraz dodatkowo za pomocą ekranów dotykowych.</p> <p>Wymagane będzie również odpowiednie zabezpieczenie w aplikacji zgromadzonych materiałów oraz przygotowanie panelu administracyjnego umożliwiającego rozbudowę repozytorium. Panel administracyjny musi być łatwy w obsłudze, dostępny, intuicyjny oraz mobilny, responsywny, umożliwiający obsługę za pomocą przeglądarki internetowej.</p> <p>Wykonawca musi przygotować 3 projekty graficzne, wizualne aplikacji, które następnie zostaną</p>		
--	--	--	--	--

		<p>omówione z Zamawiającym w celu wyboru i naniesienia ewentualnych poprawek. Aplikacja musi posiadać wygodne w obsłudze menu intuicyjne np. w formie karuzeli, dzięki czemu osoba starsza znajdzie w kilku krokach materiał, którego szuka. Aplikacja musi dzielić materiały na kategorie główne, a następnie na podkategorie tematyczne oraz musi posiadać możliwość segregacji zgromadzonych danych dla poszczególnych kategorii, dzięki czemu użytkownicy będą mogli szybciej odnaleźć odpowiednią treść. Aplikacja musi zapewnić łatwe poruszanie się po kategoriach oraz materiałach dzięki nieskomplikowanemu menu i funkcji trzech fizycznych przycisków, które pozwolą na dokonanie wyboru, cofanie się do poprzedniego etapu wyboru, zatrzymywanie video, audio i ponowne jego uruchamianie oraz przejście do następnego video, grafiki czy też pliku audio.</p> <p>Zewnętrzny panel administracyjny musi być dostępny poprzez przeglądarkę internetową za pomocą wskazanego linku. W tym miejscu pracownik domu pomocy społecznej będzie mógł się zalogować na konto administratora z komputera zewnętrznego. W przypadku uruchomienia kopii „stolika pamięci” przez inny dom pomocy społecznej, będzie istniała możliwość udostępnienia już istniejącej bazy danych poprzez wygenerowanie dla innej jednostki loginu i hasła. Będzie to również działało w drugą stronę tj. wprowadzane materiały przez inne DPS będą poszerzały repozytorium jednocześnie dla wszystkich korzystających/posiadających „stolik pamięci”.</p> <p>Aplikacja ma być uruchomiona na sprzęcie nabywanym przez Zamawiającego w ramach niniejszego postępowania. Sprzęt będzie osadzony w drewnianej obudowie „Stolika pamięci”, przy czym drewnianą obudowę będzie wykonywał inny wykonawca z branży stolarskiej. W związku z powyższym niezbędna będzie pełna i stała konsultacja wykonawcy aplikacji z wykonawcą obudowy drewnianej i Zamawiającym. Konieczne jest bowiem prawidłowe spasowanie sprzętu komputerowego z drewnianym meblem. Planuje się stworzenie obudowy modułowej w postaci mebla typu sekretarzyk. Dwa takie elementy ustawione do siebie tylną częścią obudowy stworzą dwustanowiskowy mebel. Moduły będą połączone ze sobą z możliwością rozłożenia i dotarcia do wnętrza celem konserwacji sprzętu. Mebel</p>		
--	--	---	--	--

		<p>będzie posiadał odpowiednią wentylację dla komputerów znajdujących się w środku tj. nawiew w dolnej części oraz odpływ powietrza w górnej części.</p> <p>Zakłada się zakup dwóch komputerów 3 w 1 z możliwością korzystania z funkcji ekranu poprzez dotyk. Głośniki należy zamontować w obudowie tak, by nie ingerowały w charakter mebla, a umożliwiały swobodny odsłuch materiałów. Dodatkowo należy zamontować w łatwo dostępnym miejscu na obudowie pokrętkę do regulacji poziomu głośności. Alternatywnym źródłem dźwięku będą trwałe słuchawki z antykradzieżowym sposobem montażu. Musi tutaj również istnieć możliwość przełączania funkcji odsłuchu materiału pomiędzy słuchawkami a głośnikami.</p> <p>Wykonawca musi stworzyć w aplikacji kategorie i podkategorie w ilości 30-40 i uzupełnić je przykładowymi materiałami w celu sprawdzenia poprawności działania aplikacji. Powyższe należy wykonać po konsultacji z Zamawiającym.</p>																		
2	Komputer 3 w 1 z ekranem dotykowym przystosowany do obsługi prototypu przycisku mechanicznego	<table border="1"> <tr> <td colspan="2">Parametry minimalne:</td> </tr> <tr> <td>Procesor</td> <td>Intel Core i3-7100T (2 rdzenie, 3.40 GHz, 3 MB cache)</td> </tr> <tr> <td>Pamięć RAM</td> <td>8 GB (SO-DIMM DDR4, 2400 MHz)</td> </tr> <tr> <td>Maksymalna obsługiwana ilość pamięci RAM</td> <td>16 GB</td> </tr> <tr> <td>Ilość gniazd pamięci (ogółem / wolne)</td> <td>2/0</td> </tr> <tr> <td>Typ ekranu</td> <td>Błyszczący, Dotykowy, LED</td> </tr> <tr> <td>Przekątna ekranu</td> <td>23,8"</td> </tr> <tr> <td>Rozdzielczość ekranu</td> <td>1920 x 1080 (FullHD)</td> </tr> </table>	Parametry minimalne:		Procesor	Intel Core i3-7100T (2 rdzenie, 3.40 GHz, 3 MB cache)	Pamięć RAM	8 GB (SO-DIMM DDR4, 2400 MHz)	Maksymalna obsługiwana ilość pamięci RAM	16 GB	Ilość gniazd pamięci (ogółem / wolne)	2/0	Typ ekranu	Błyszczący, Dotykowy, LED	Przekątna ekranu	23,8"	Rozdzielczość ekranu	1920 x 1080 (FullHD)	szt.	2
Parametry minimalne:																				
Procesor	Intel Core i3-7100T (2 rdzenie, 3.40 GHz, 3 MB cache)																			
Pamięć RAM	8 GB (SO-DIMM DDR4, 2400 MHz)																			
Maksymalna obsługiwana ilość pamięci RAM	16 GB																			
Ilość gniazd pamięci (ogółem / wolne)	2/0																			
Typ ekranu	Błyszczący, Dotykowy, LED																			
Przekątna ekranu	23,8"																			
Rozdzielczość ekranu	1920 x 1080 (FullHD)																			

		Karta graficzna	AMD Radeon 530 + Intel HD Graphics 630		
		Wielkość pamięci karty graficznej	2048 MB GDDR5 (pamięć własna)		
		Dysk twarde	1000 GB SATA 7200 obr.		
		Wbudowane napędy optyczne	Nagrywarka DVD+/-RW DualLayer		
		Dźwięk	Wbudowany mikrofon Zintegrowana karta dźwiękowa zgodna z Intel High Definition Audio Wbudowane głośniki stereo		
		Kamera internetowa	1.0 Mpix		
		Łączność	Wi-Fi 802.11 a/b/g/n/ac LAN 10/100/1000 Mbps Bluetooth		
		Rodzaje wejść / wyjść - panel przedni	Czytnik kart pamięci - 1 szt.		
		Rodzaje wejść / wyjść - panel tylny	USB 2.0 - 3 szt. USB 3.1 Gen. 1 (USB 3.0) - 1 szt. RJ-45 (LAN) - 1 szt. HDMI in - 1 szt. HDMI out - 1 szt. DC-in (wejście zasilania) - 1 szt.		
		Rodzaje wejść / wyjść - panel boczny	USB 3.1 Gen. 1 (USB 3.0) - 1 szt.		
		Zasilacz	120 W		
		Zainstalowany system operacyjny	Microsoft Windows 10 Home PL (wersja 64-bitowa)		

		<table border="1"> <tr> <td>Dołączone oprogramowanie</td> <td>Nośnik z systemem MS Windows 10 Home PL 64bit</td> </tr> <tr> <td>Waga</td> <td>6,2 kg</td> </tr> <tr> <td>Dodatkowe informacje</td> <td>Możliwość zabezpieczenia linką (port Kensington Lock)</td> </tr> <tr> <td>Dołączone akcesoria</td> <td>Zasilacz Mysz bezprzewodowa Klawiatura bezprzewodowa</td> </tr> <tr> <td>Gwarancja</td> <td>24 miesiące (gwarancja producenta)</td> </tr> <tr> <td></td> <td></td> </tr> </table>	Dołączone oprogramowanie	Nośnik z systemem MS Windows 10 Home PL 64bit	Waga	6,2 kg	Dodatkowe informacje	Możliwość zabezpieczenia linką (port Kensington Lock)	Dołączone akcesoria	Zasilacz Mysz bezprzewodowa Klawiatura bezprzewodowa	Gwarancja	24 miesiące (gwarancja producenta)														
Dołączone oprogramowanie	Nośnik z systemem MS Windows 10 Home PL 64bit																									
Waga	6,2 kg																									
Dodatkowe informacje	Możliwość zabezpieczenia linką (port Kensington Lock)																									
Dołączone akcesoria	Zasilacz Mysz bezprzewodowa Klawiatura bezprzewodowa																									
Gwarancja	24 miesiące (gwarancja producenta)																									
3	Słuchawki	<p>Słuchawki z antykradzieżowym systemem montażu w obudowie mebla. Wyprowadzone na zewnątrz obudowy mebla wyjście słuchawkowe. W przypadku włączenia wtyczki słuchawek następuje przełączenie z głośników na słuchawki.</p> <p>Parametry minimalne:</p> <table border="1"> <tr> <td>Konstrukcja słuchawek</td> <td>Nauszne półotwarte</td> </tr> <tr> <td>Średnica membrany</td> <td>40 mm</td> </tr> <tr> <td>Pasma przenoszenia słuchawek</td> <td>20 ~ 20000 Hz</td> </tr> <tr> <td>Impedancja słuchawek</td> <td>32 Om</td> </tr> <tr> <td>Czułość słuchawek</td> <td>110 dB</td> </tr> <tr> <td>Wbudowany mikrofon</td> <td>Tak</td> </tr> <tr> <td>Typ mikrofonu</td> <td>Jednokierunkowy</td> </tr> <tr> <td>Pasma przenoszenia mikrofonu</td> <td>100 ~ 10000 Hz</td> </tr> <tr> <td>Czułość mikrofonu</td> <td>-52 dB</td> </tr> <tr> <td>Łączność</td> <td>Przewodowa</td> </tr> <tr> <td>Złącze</td> <td>Minijack 3,5 mm - 1 szt.</td> </tr> </table>	Konstrukcja słuchawek	Nauszne półotwarte	Średnica membrany	40 mm	Pasma przenoszenia słuchawek	20 ~ 20000 Hz	Impedancja słuchawek	32 Om	Czułość słuchawek	110 dB	Wbudowany mikrofon	Tak	Typ mikrofonu	Jednokierunkowy	Pasma przenoszenia mikrofonu	100 ~ 10000 Hz	Czułość mikrofonu	-52 dB	Łączność	Przewodowa	Złącze	Minijack 3,5 mm - 1 szt.	szt.	2
Konstrukcja słuchawek	Nauszne półotwarte																									
Średnica membrany	40 mm																									
Pasma przenoszenia słuchawek	20 ~ 20000 Hz																									
Impedancja słuchawek	32 Om																									
Czułość słuchawek	110 dB																									
Wbudowany mikrofon	Tak																									
Typ mikrofonu	Jednokierunkowy																									
Pasma przenoszenia mikrofonu	100 ~ 10000 Hz																									
Czułość mikrofonu	-52 dB																									
Łączność	Przewodowa																									
Złącze	Minijack 3,5 mm - 1 szt.																									

		Długość kabla	1,3 m																
		Kolor	Biały																
4	Głośniki z montażem zewnętrznego pokrętła do regulacji głośności dźwięku	<p>Głośniki muszą być wbudowane w drewnianą obudowę (konsultacje z wykonawcą mebla typu sekretarzyk i Zamawiającym). Na zewnętrznej części obudowy meble, w łatwo dostępnym miejscu musi być zamontowane pokrętło do regulacji głośności nawiązujące stylistycznie do charakteru mebla.</p> <p>Parametry minimalne:</p> <table border="1"> <tr> <td>Rodzaj zestawu</td> <td>2.0</td> </tr> <tr> <td>Moc głośników (RMS)</td> <td>10 W</td> </tr> <tr> <td>Rodzaje wyjść / wejść</td> <td>Wejście liniowe Audio - 1 szt. Wyjście słuchawkowe - 1 szt.</td> </tr> <tr> <td>Dodatkowe informacje</td> <td>Sterowanie wbudowane w głośnik</td> </tr> <tr> <td>Waga</td> <td>1,0 kg</td> </tr> <tr> <td>Kolor</td> <td>Biały</td> </tr> <tr> <td>Gwarancja</td> <td>24 miesiące (gwarancja producenta)</td> </tr> </table>		Rodzaj zestawu	2.0	Moc głośników (RMS)	10 W	Rodzaje wyjść / wejść	Wejście liniowe Audio - 1 szt. Wyjście słuchawkowe - 1 szt.	Dodatkowe informacje	Sterowanie wbudowane w głośnik	Waga	1,0 kg	Kolor	Biały	Gwarancja	24 miesiące (gwarancja producenta)	szt.	2
Rodzaj zestawu	2.0																		
Moc głośników (RMS)	10 W																		
Rodzaje wyjść / wejść	Wejście liniowe Audio - 1 szt. Wyjście słuchawkowe - 1 szt.																		
Dodatkowe informacje	Sterowanie wbudowane w głośnik																		
Waga	1,0 kg																		
Kolor	Biały																		
Gwarancja	24 miesiące (gwarancja producenta)																		
5	Okablowanie	Zestaw okablowania niezbędnego do podłączenia całości sprzętu w taki sposób aby poprawnie działał i funkcjonował wraz z aplikacją.		komplet	2														
6	Przycisk fizyczny do obsługi aplikacji	Trzy przyciski fizyczne, za pomocą których beneficjent będzie korzystał z oprogramowania, muszą być w odpowiedniej wielkości i kolorystyce. Zakłada się wielkość przycisków od 7-10 cm średnicy, wypukłe, owalne w następującej kolorystyce: czerwony, zielony i biały w celu prostego odróżnienia poszczególnych funkcji. Komplet przycisków na jedno stanowisko to trzy przyciski w kolorach czerwony, zielony i biały.		szt.	6														

7	Szkolenie dot. obsługi panelu administracyjnego	Szkolenie dla pracowników Domu Pomocy Społecznej w Pleszewie dotyczące obsługi panelu administracyjnego, m.in. dodawanie nowych i usuwanie wszelkiego rodzaju materiałów graficznych, video i audio, tworzenie nowych i usuwanie zbędnych kategorii i podkategorii, tworzenie nowych użytkowników do obsługi panelu administracyjnego, prawidłowe wykorzystanie wszystkich funkcji aplikacji.	godzina	4
8	Szkolenia dot. obsługi aplikacji	Szkolenie dla beneficjentów projektu przy udziale pracowników Domu Pomocy Społecznej w Pleszewie z obsługi aplikacji „Stolika pamięci”. Nauka poruszania się po kategoriach i podkategoriach, wyboru danego materiału, poruszania się po menu itp.	godzina	8

- Zaleca się powzięcie wszelkich niezbędnych informacji od Zamawiającego w celu przygotowania oferty.

.....
pieczęć Wykonawcy

REGON

NIP

TEL

Dom Pomocy Społecznej w Pleszewie
Plac Wolności im. Jana Pawła II 5
63-300 Pleszew

FORMULARZ OFERTY
dla zamówienia publicznego o wartości nieprzekraczającej równowartości 30.000 euro

W nawiązaniu do zapytania cenowego na przygotowanie aplikacji "Stolika Pamięci" oraz dostawę sprzętu komputerowego dla Domu Pomocy Społecznej w Pleszewie:

1. **OŚWIADCZAMY**, iż uzyskaliśmy wszystkie niezbędne informacje do przygotowania oferty i wykonania umowy.
2. **OŚWIADCZAMY**, że zapoznaliśmy się z postanowieniami wzoru umowy. Zobowiązujemy się w przypadku wyboru naszej oferty do zawarcia umowy na warunkach w niej określonych, w miejscu i terminie wyznaczonym przez Zamawiającego.
3. **OFERUJEMY** wykonanie przedmiotu zamówienia zgodnie z warunkami określonymi w zapytaniu cenowym za wynagrodzenie:

1	Wartość netto ofertyzł netto słownie:
2	Wartość brutto oferty (wraz z podatkiem VAT)zł brutto słownie:

4. **PRZYJMUJEMY** warunki płatności określone we wzorze umowy tj. 14 dni od daty otrzymania przez Zamawiającego faktury VAT/rachunku.

5. **OŚWIADCZAMY**, że:

- posiadamy uprawnienia do wykonywania określonej działalności lub czynności, jeżeli ustawy nakładają obowiązek posiadania takich uprawnień,
- posiadamy niezbędną wiedzę i doświadczenie oraz dysponujemy potencjałem technicznym i osobami zdolnymi do wykonania zamówienia,
- znajdujemy się w sytuacji ekonomicznej i finansowej zapewniającej wykonanie zamówienia,
- zapoznaliśmy się z niniejszym ogłoszeniem i nie wnosimy do niego zastrzeżeń oraz uzyskaliśmy konieczne informacje i wyjaśnienia do przygotowania oferty.

6. Adres Wykonawcy, na który należy kierować korespondencję w trakcie postępowania:

.....
.....

Osoba do kontaktu

Numer telefonu:; numer faksu:

E-mail:

.....
miejsowość i data

.....
podpis i pieczęć Wykonawcy

.....
pieczęć Wykonawcy

REGON

NIP

TEL

Dom Pomocy Społecznej w Pleszewie
Plac Wolności im. Jana Pawła II 5
63-300 Pleszew

FORMULARZ CENOWY
dla zamówienia publicznego o wartości nieprzekraczającej równowartości 30.000 euro

Sposób obliczenia ceny:

1. Wszystkie ceny należy zaokrąglić do dwóch znaków po przecinku.
2. Łączną cenę brutto oferty wykonawca oblicza zgodnie z niniejszym formularzem cenowym, w następujący sposób:
 - 1) w każdej pozycji formularza cenowego w kolumnie nr 5, należy wpisać cenę jednostkową netto,
 - 2) w kolumnie nr 6 należy wpisać wartość netto powstałą poprzez przemnożenie wartości podanych w kolumnach nr 4 i nr 5,
 - 3) w kolumnie nr 7 należy wpisać obowiązującą stawkę podatku Vat w procentach (np. 8%, 23%),
 - 4) w każdej pozycji formularza cenowego w kolumnie nr 8, należy wpisać cenę jednostkową brutto,
 - 5) w kolumnie nr 9 należy wpisać wartość brutto powstałą poprzez przemnożenie wartości podanych w kolumnach nr 4 i nr 8.
3. Należy zsumować wszystkie wiersze z kolumn nr 6 i nr 9, a sumy z tych wierszy należy wpisać odpowiednio w wierszu nr 9.

Ceny jednostkowe:

Lp.	Rodzaj artykułu	Jedn. miary	Ilość	Cena jedn.netto	Wartość netto (4x5)	Stawka podatku VAT %	Cena jedn. brutto	Wartość brutto (4x8)
1	2	3	4	5	6	7	8	9
1	Aplikacja "Stolika pamięci"	szt.	1					
2	Komputer 3 w 1 z ekranem dotykowym przystosowany do obsługi prototypu przycisku mechanicznego	szt.	2					
3	Słuchawki	szt.	2					
4	Głośniki z montażem zewnętrznego pokrętła do regulacji głośności dźwięku	szt.	2					

5	Okablowanie	komplet	2					
6	Przycisk fizyczny do obsługi aplikacji	szt.	6					
7	Szkolenie dot. obsługi panelu administracyjnego	godzina	4					
8	Szkolenia dot. obsługi aplikacji	godzina	8					
9				Wartość netto oferty:		Wartość brutto oferty:		

.....
miejsowość i data

.....
podpis i pieczętka imienna Wykonawcy

UMOWA nr**na przygotowanie aplikacji "Stolika Pamięci" oraz dostawę sprzętu komputerowego dla Domu Pomocy Społecznej w Pleszewie**

zawarta w dniu 2018 r. w Pleszewie,
pomiędzy:

Nabywcą:

Powiat Pleszewski
ul. Poznańska 79
63-300 Pleszew
NIP: 6080091886

Odbiorcą:

Dom Pomocy Społecznej w Pleszewie
Plac Wolności im. Jana Pawła II 5
63-300 Pleszew

reprezentowanym przez:

1. – Dyrektora
zwanym w dalszej części umowy **Zamawiającym**,
a firmą

.....
.....
.....
.....

NIP:

reprezentowaną przez:

1. –
zwaną(y) w dalszej części umowy **Wykonawcą**,
o następującej treści:

§ 1**PRZEDMIOT UMOWY**

1. Zamawiający powierza, a Wykonawca zobowiązuje się przygotować aplikację "Stolika Pamięci", dokonać dostawy sprzętu komputerowego oraz przeprowadzić szkolenia z obsługi aplikacji i panelu administracyjnego aplikacji, dla Domu Pomocy Społecznej w Pleszewie.
2. Szczegółowy opis przedmiotu zamówienia stanowi załącznik nr 1 do niniejszej umowy.
3. Dostarczenie zamówionego towaru następuje na koszt Wykonawcy jego własnym transportem.

§ 2**TERMIN WYKONANIA PRZEDMIOTU UMOWY**

1. Realizację zamówienia w terminie od dnia podpisania umowy do dnia r.
2. Wykonawca zobowiązuje się do terminowych realizacji reklamacji dostarczonego towaru oraz przygotowanej aplikacji w terminie 7 dni roboczych od momentu zgłoszenia reklamacji przez Zamawiającego lub, jeżeli istnieje taka możliwość, w terminie dłuższym za zgodą Zamawiającego.
3. Zgłoszenie reklamacji następować będzie za pomocą wiadomości email lub telefonicznie.

§ 3**OBOWIĄZKI STRON**

1. **Do obowiązków Wykonawcy należy:**
 - 1) należyte wykonanie przedmiotu umowy, zgodnie z niniejszą umową, opisem przedmiotu zamówienia, ofertą Wykonawcy i przepisami prawa,
 - 2) dostarczanie towaru odpowiadającego wymaganiom jakościowym zgodnie ze złożonym zamówieniem oraz ofertą Wykonawcy,
 - 3) realizacja zamówionego przedmiotu umowy w terminie określonym w § 2 ust 1,
 - 4) realizacja reklamacji zgłaszanych przez Zamawiającego w terminie określonym w § 2 ust. 2
 - 5) dostarczanie zamówionego przedmiotu umowy własnym transportem i na koszt własny, zgodnie z obowiązującymi w tym zakresie przepisami prawa,

- 6) bezpłatny rozładunek dostarczonych towarów w miejscu wskazanym przez Zamawiającego w siedzibie Zamawiającego, włącznie z wniesieniem towaru do wskazanego miejsca oraz zainstalowaniem i sprawdzeniem poprawności jego działania.
 - 7) zapewnienie 24 miesięcznej gwarancji na cały dostarczony sprzęt komputerowy oraz aplikację,
 - 8) stała współpraca z Zamawiającym oraz wykonawcą obudowy - mebla typu sekretarzyk - w trakcie realizacji umowy,
 - 9) przedstawianie Zamawiającemu informacji na temat postępów w przygotowaniu i wdrażaniu aplikacji, na każde jego żądanie,
 - 10) przeniesienie na rzecz Zamawiającego autorskich praw majątkowych do wszelkich utworów wypracowanych w trakcie trwania niniejszej umowy, zgodnie z zapisami § 5 niniejszej umowy.
- 2. Do obowiązków Zamawiającego należy:**
- 1) odbiór dostarczanego przedmiotu umowy w terminie określonym w § 2 ust 1,
 - 2) uregulowanie zapłaty za dostarczony przedmiot umowy w terminie określonym w § 4 ust. 6.

§ 4

WYNAGRODZENIE ZA WYKONANIE PRZEDMIOTU UMOWY

1. Wartość przedmiotu umowy określa się na **zł brutto** (słownie: *brutto*) zgodnie z otrzymaną ofertą stanowiącą integralną część niniejszej umowy.
 2. Wartość netto przedmiotu umowy wynosi (słownie: *netto*), wartość podatku VAT wynosi
- (słownie:.....)
3. Płatność dokonana będzie w trzech częściach:
 - 1) pierwsza część za dostarczenie przez Wykonawcę sprzętu komputerowego określonego w poz. 2-5 Formularza cenowego Wykonawcy,
 - 2) druga część po dostarczeniu przez Wykonawcę i zaakceptowaniu przez Zamawiającego projektów graficznych aplikacji, w wysokości 20% wartości aplikacji określonej w poz. 1 Formularza cenowego Wykonawcy,
 - 3) trzecia część po zakończeniu realizacji całości umowy przez Wykonawcę - za pozostałe 80% wartości aplikacji określonej w poz. 1 Formularza cenowego Wykonawcy oraz za wykonanie zobowiązań określonych w poz. 6-8 Formularza cenowego Wykonawcy.
 4. Wykonawca będzie wystawiał faktury częściowe za zrealizowane części określone w ust. 3.
 5. Płatności dokonane będą przelewem na wskazany przez Wykonawcę rachunek bankowy, w terminie 14 dni od daty otrzymania przez Zamawiającego faktury.
 6. Wykonawca zobowiązany jest do zwrotu całości otrzymanego wynagrodzenia za wykonanie aplikacji określonej w poz. 1 Formularza cenowego Wykonawcy w przypadku wykonania aplikacji i nie podpisania umowy o przekazaniu praw autorskich i praw pokrewnych, o której mowa w § 5 ust. 5 niniejszej umowy.

§ 5

PRAWA AUTORSKIE

1. Wykonawca zobowiązuje się do zapewnienia sobie wyłącznych, nieograniczonych majątkowych praw autorskich do utworów wytworzonych w ramach realizacji niniejszej umowy.
2. W przypadku zlecenia przez Wykonawcę innemu podmiotowi części zadań objętych niniejszą umową Wykonawca zobowiązuje się do zawarcia w umowie z tym podmiotem klauzuli przenoszącej autorskie prawa majątkowe do wszelkich utworów stworzonych przez ten podmiot w ramach wykonywania umowy z Wykonawcą na Wykonawcę, co najmniej na następujących polach eksploatacji:
 - 1) utrwalanie na wszelkich nośnikach,
 - 2) zwielokrotnianie każdą znaną techniką,
 - 3) wprowadzanie do obrotu, użyczenie lub najem egzemplarzy,
 - 4) wprowadzanie do pamięci komputera i sieci multimedialnych, w szczególności do Internetu,
 - 5) publiczne odtwarzanie i wyświetlanie,
 - 6) nadawanie reemitowanie za pomocą wszelkich dostępnych technologii,
 - 7) wykorzystanie w całości lub części w publikacjach Zamawiającego, a także klauzulę obejmującą przeniesienie na Wykonawcę wyłącznego prawa do zezwalania na wykonywanie

- zależnych praw autorskich do wszelkich utworów stworzonych przez ten podmiot ramach wykonywania umowy z Wykonawcą.
3. Wykonawca zobowiązuje się w ramach odrębnej umowy przenieść na rzecz Zamawiającego autorskie prawa majątkowe do korzystania z wszelkich utworów powstałych w ramach realizowania przez Wykonawcę niniejszej umowy co najmniej na polach eksploatacji wymienionych w ust.2, łącznie z wyłącznym prawem do udzielania zezwoleń na wykonywanie zależnych praw autorskich. Zawarcie stosownej umowy nastąpi w ciągu 14 dni od daty wystawienia przez Wykonawcę ostatniej faktury częściowej, nie później jednak niż do dnia 06.07.2018 r.
 4. Przeniesienie przez Wykonawcę na rzecz Zamawiającego autorskich praw majątkowych, o których mowa w ust.3, następuje w ramach wynagrodzenia określonego w § 4 ust. 1 niniejszej umowy.
 5. Podpisanie umowy, o której mowa w ust. 3 jest warunkiem niezbędnym zakończenia realizacji niniejszej umowy.
 6. Wzór umowy o przeniesienie na rzecz Zamawiającego autorskich praw majątkowych stanowi załącznik nr 2 do niniejszej umowy.

§ 6

ODPOWIEDZIALNOŚĆ STRON ZA NIEWYKONANIE LUB NIENALEŻYTE WYKONANIE UMOWY

1. Wykonawca zapłaci Zamawiającemu kary umowne:
 - 1) w przypadku niedotrzymania co najmniej jednego z terminów określonych w § 2 ust.1-2 w wysokości 5 % wartości brutto przedmiotu umowy określonej w § 4 ust. 1 za każdy dzień zwłoki,
 - 2) z tytułu odstąpienia od umowy przez Wykonawcę, z przyczyn niezależnych od Zamawiającego w wysokości 20% wartości brutto przedmiotu umowy określonej w § 4 ust. 1,
 - 3) z tytułu odstąpienia od umowy przez Zamawiającego z przyczyn leżących po stronie Wykonawcy w wysokości 20% wartości brutto przedmiotu umowy określonej w § 4 ust. 1,
2. Zamawiający zapłaci Wykonawcy kary umowne:
 - 1) z tytułu odstąpienia od umowy przez Zamawiającego z przyczyn niezależnych od Wykonawcy, w wysokości 20% wartości brutto przedmiotu umowy określonej w § 4 ust. 1.
3. Strony zastrzegają sobie prawo do odszkodowania na zasadach ogólnych, o ile wartość faktycznie poniesionych szkód przekracza wysokość kar umownych.
4. W pozostałych przypadkach strony ponoszą odpowiedzialność na zasadach ogólnych Kodeksu cywilnego.

§ 7

POSTANOWIENIA KOŃCOWE

1. Wykonawca udziela 24 miesięcznej gwarancji na całość realizacji umowy.
2. Towar uznany za odbiegający od normy podlega zwrotowi na koszt Wykonawcy.
3. Wszelkie zmiany do niniejszej umowy wymagają pod rygorem nieważności zachowania formy pisemnej w postaci aneksu.
4. Wszelkie spory związane z wykonaniem umowy będzie rozstrzygał sąd właściwy dla miejsca siedziby Zamawiającego.
5. W sprawach nieuregulowanych umową mają zastosowanie przepisy Kodeksu cywilnego.
6. Umowa została sporządzona w dwóch jednobrzmiących egzemplarzach, po jednym egzemplarzu dla każdej ze stron.

Załączniki:

1. Opis przedmiotu zamówienia
2. Wzór umowy o przeniesienie autorskich praw majątkowych
3. Formularz oferty Wykonawcy
4. Formularz cenowy Wykonawcy

.....
Zamawiający

.....
Wykonawca

OPIS PRZEDMIOTU ZAMÓWIENIA

Poz. n r	Nazwa, rodzaj	Opis	Jedn. mia ry	Ilość
1	Aplikacja „Stolika pamięci”	<p>„Stolik pamięci” będzie udostępniony dla mieszkańców Domu Pomocy Społecznej w Pleszewie oraz podopiecznych Dziennego Domu Senior+. Aplikacja będzie zainstalowana pierwotnie na dwóch komputerach wmontowanych w drewniany mebel dwustanowiskowy typu sekretarzyk. Aplikacja będzie pozwalała na oglądanie materiałów video, materiałów graficznych i odsłuchiwanie materiałów audio. Gromadzone materiały będą podzielone na kategorie i podkategorie np. według okresu czasu (lata 50, 60, 70 itp.), według miejsca (miasta, województwa itp.) czy też rodzaju materiału (filmy, muzyka, zdjęcia). Poprzez prostą obsługę aplikacji „stolika pamięci” osoby starsze będą mogły sięgnąć do czasów swojej młodości, przypomnieć sobie minione lata i przy okazji ćwiczyć swoją pamięć. materiały, które będą oglądać czy słuchać staną się jednocześnie pretekstem do kontaktu z innymi, rozmowy, wymieniania się wspomnieniami. Konieczność dostosowania się do zasad pobytu w placówkach typu dom pomocy społecznej ogranicza możliwość zachowania w obecnym miejscu zamieszkania dawnych mebli, sprzętów pamiątek. Natomiast „stolik pamięci” umożliwi seniorom poprzez wspomnienia powrót do czasów swojej młodości, przywoływanie wspomnień autobiograficznych wzmocni u starszych ludzi świadomość własnej odrębności, co zwiększy ich samoocenę.</p> <p>Aplikacja „Stolika pamięci” będzie utrzymywana na serwerach dedykowanych o pojemności umożliwiającej przechowanie potrzebnych plików, zapewniających poprawnej jej działanie.</p>	szt.	1

	<p>Przestrzeń dyskową na serwerach dedykowanych o pojemności co najmniej 100 GB zapewnia Wykonawca na okres co najmniej 5 lat licząc od daty wykonania umowy potwierdzonego protokołem odbioru. Aplikacja musi mieć również możliwość korzystania z dysków lokalnych komputerów nabywanych przez Zamawiającego w ramach niniejszego postępowania. Aplikacja musi być stworzona za pomocą jednego z podanych języków: html5, css3, javascript, jquery, laravel.</p> <p>Aplikacja musi posiadać możliwość odtwarzania materiałów graficznych, video oraz audio. Baza danych tj. materiały zgromadzone na chwilę uruchomienia aplikacji, będzie poszerzana w trakcie jej używania. Kolejne materiały będą dodawane do repozytorium, które z czasem będzie się powiększało o kolejne materiały graficzne, video oraz audio.</p> <p>Interfejs użytkownika musi być przygotowany w możliwie najprostszy sposób, tak aby jego obsługa tj. korzystanie z zawartych w aplikacji materiałów było jak najprostsze. W tym celu implementacja obsługi aplikacji będzie się odbywała za pomocą 3 przycisków fizycznych, co ułatwi korzystanie ze „stolika pamięci” osobom starszym i niepełnosprawnym. Trzy przyciski fizyczne, za pomocą których beneficjent będzie korzystał z oprogramowania, muszą być w odpowiedniej wielkości i kolorystyce. Zakłada się wielkość przycisków od 7-10 cm średnicy, wypukłe, owalne w następującej kolorystyce: czerwony, zielony i biały w celu prostego odróżnienia poszczególnych funkcji. Aby przyciski mogły spełniać prawidłowo swą funkcję niezbędne jest zaprogramowanie zintegrowanego z nimi, wygodnego odtwarzacza materiałów graficznych, video i audio.</p> <p>Aplikacja musi być opracowana tak, aby miała możliwość korzystania z dostępnych materiałów za pomocą wspomnianych trzech przycisków fizycznych oraz dodatkowo za pomocą ekranów dotykowych.</p>		
--	---	--	--

		<p>Wymagane będzie również odpowiednie zabezpieczenie w aplikacji zgromadzonych materiałów oraz przygotowanie panelu administracyjnego umożliwiającego rozbudowę repozytorium. Panel administracyjny musi być łatwy w obsłudze, dostępny, intuicyjny oraz mobilny, responsywny, umożliwiający obsługę za pomocą przeglądarki internetowej.</p> <p>Wykonawca musi przygotować 3 projekty graficzne, wizualne aplikacji, które następnie zostaną omówione z Zamawiającym w celu wyboru i naniesienia ewentualnych poprawek. Aplikacja musi posiadać wygodne w obsłudze menu intuicyjne np. w formie karuzeli, dzięki czemu osoba starsza znajdzie w kilku krokach materiał, którego szuka. Aplikacja musi dzielić materiały na kategorie główne, a następnie na podkategorie tematyczne oraz musi posiadać możliwość segregacji zgromadzonych danych dla poszczególnych kategorii, dzięki czemu użytkownicy będą mogli szybciej odnaleźć odpowiednią treść. Aplikacja musi zapewnić łatwe poruszanie się po kategoriach oraz materiałach dzięki nieskomplikowanemu menu i funkcji trzech fizycznych przycisków, które pozwolą na dokonanie wyboru, cofanie się do poprzedniego etapu wyboru, zatrzymywanie video, audio i ponowne jego uruchamianie oraz przejście do następnego video, grafiki czy też pliku audio.</p> <p>Zewnętrzny panel administracyjny musi być dostępny poprzez przeglądarkę internetową za pomocą wskazanego linku. W tym miejscu pracownik domu pomocy społecznej będzie mógł się zalogować na konto administratora z komputera zewnętrznego. W przypadku uruchomienia kopii „stolika pamięci” przez inny dom pomocy społecznej, będzie istniała możliwość udostępnienia już istniejącej bazy danych poprzez wygenerowanie dla innej jednostki loginu i hasła. Będzie to również działało w drugą stronę tj. wprowadzane materiały przez inne DPS będą poszerzały repozytorium jednocześnie dla wszystkich korzystających/posiadających „stolik pamięci”.</p> <p>Aplikacja ma być uruchomiona na sprzęcie nabywanym przez Zamawiającego w ramach niniejszego postępowania. Sprzęt będzie osadzony w drewnianej obudowie „Stolika pamięci”, przy czym</p>		
--	--	---	--	--

		<p>drewnianą obudowę będzie wykonywał inny wykonawca z branży stolarskiej. W związku z powyższym niezbędna będzie pełna i stała konsultacja wykonawcy aplikacji z wykonawcą obudowy drewnianej i Zamawiającym. Konieczne jest bowiem prawidłowe spasowanie sprzętu komputerowego z drewnianym meblem. Planuje się stworzenie obudowy modułowej w postaci mebla typu sekretarzyk. Dwa takie elementy ustawione do siebie tylną częścią obudowy stworzą dwustanowiskowy mebel. Moduły będą połączone ze sobą z możliwością rozłożenia i dotarcia do wnętrza celem konserwacji sprzętu. Mebel będzie posiadał odpowiednią wentylację dla komputerów znajdujących się w środku tj. nawiew w dolnej części oraz odpływ powietrza w górnej części.</p> <p>Zakłada się zakup dwóch komputerów 3 w 1 z możliwością korzystania z funkcji ekranu poprzez dotyk. Głośniki należy zamontować w obudowie tak, by nie ingerowały w charakter mebla, a umożliwiały swobodny odsłuch materiałów. Dodatkowo należy zamontować w łatwo dostępnym miejscu na obudowie pokrętko do regulacji poziomu głośności. Alternatywnym źródłem dźwięku będą trwałe słuchawki z antykradzieżowym sposobem montażu. Musi tutaj również istnieć możliwość przełączania funkcji odsłuchu materiału pomiędzy słuchawkami a głośnikami.</p> <p>Wykonawca musi stworzyć w aplikacji kategorie i podkategorie w ilości 30-40 i uzupełnić je przykładowymi materiałami w celu sprawdzenia poprawności działania aplikacji. Powyższe należy wykonać po konsultacji z Zamawiającym.</p>								
2	Komputer 3 w 1 z ekranem dotykowym przystosowany do obsługi prototypu przycisku mechanicznego	<p>Parametry minimalne:</p> <table border="1" data-bbox="595 1241 1785 1378"> <tr> <td>Procesor</td> <td>Intel Core i3-7100T (2 rdzenie, 3.40 GHz, 3 MB cache)</td> </tr> <tr> <td>Pamięć RAM</td> <td>8 GB (SO-DIMM DDR4, 2400 MHz)</td> </tr> <tr> <td>Maksymalna obsługiwana ilość</td> <td>16 GB</td> </tr> </table>	Procesor	Intel Core i3-7100T (2 rdzenie, 3.40 GHz, 3 MB cache)	Pamięć RAM	8 GB (SO-DIMM DDR4, 2400 MHz)	Maksymalna obsługiwana ilość	16 GB	szt.	2
Procesor	Intel Core i3-7100T (2 rdzenie, 3.40 GHz, 3 MB cache)									
Pamięć RAM	8 GB (SO-DIMM DDR4, 2400 MHz)									
Maksymalna obsługiwana ilość	16 GB									

		pamięci RAM			
		Ilość gniazd pamięci (ogółem / wolne)	2/0		
		Typ ekranu	Błyszczący, Dotykowy, LED		
		Przekątna ekranu	23,8"		
		Rozdzielczość ekranu	1920 x 1080 (FullHD)		
		Karta graficzna	AMD Radeon 530 + Intel HD Graphics 630		
		Wielkość pamięci karty graficznej	2048 MB GDDR5 (pamięć własna)		
		Dysk twardey	1000 GB SATA 7200 obr.		
		Wbudowane napędy optyczne	Nagrywarka DVD+/-RW DualLayer		
		Dźwięk	Wbudowany mikrofon Zintegrowana karta dźwiękowa zgodna z Intel High Definition Audio Wbudowane głośniki stereo		
		Kamera internetowa	1.0 Mpix		
		Łączność	Wi-Fi 802.11 a/b/g/n/ac LAN 10/100/1000 Mbps Bluetooth		
		Rodzaje wejść / wyjść - panel przedni	Czytnik kart pamięci - 1 szt.		
		Rodzaje wejść / wyjść - panel tylny	USB 2.0 - 3 szt. USB 3.1 Gen. 1 (USB 3.0) - 1 szt. RJ-45 (LAN) - 1 szt. HDMI in - 1 szt. HDMI out - 1 szt. DC-in (wejście zasilania) - 1 szt.		

		<table border="1"> <tr> <td>Rodzaje wejść / wyjść - panel boczny</td> <td>USB 3.1 Gen. 1 (USB 3.0) - 1 szt.</td> </tr> <tr> <td>Zasilacz</td> <td>120 W</td> </tr> <tr> <td>Zainstalowany system operacyjny</td> <td>Microsoft Windows 10 Home PL (wersja 64-bitowa)</td> </tr> <tr> <td>Dołączone oprogramowanie</td> <td>Nośnik z systemem MS Windows 10 Home PL 64bit</td> </tr> <tr> <td>Waga</td> <td>6,2 kg</td> </tr> <tr> <td>Dodatkowe informacje</td> <td>Możliwość zabezpieczenia linką (port Kensington Lock)</td> </tr> <tr> <td>Dołączone akcesoria</td> <td>Zasilacz Mysz bezprzewodowa Klawiatura bezprzewodowa</td> </tr> <tr> <td>Gwarancja</td> <td>24 miesiące (gwarancja producenta)</td> </tr> </table>	Rodzaje wejść / wyjść - panel boczny	USB 3.1 Gen. 1 (USB 3.0) - 1 szt.	Zasilacz	120 W	Zainstalowany system operacyjny	Microsoft Windows 10 Home PL (wersja 64-bitowa)	Dołączone oprogramowanie	Nośnik z systemem MS Windows 10 Home PL 64bit	Waga	6,2 kg	Dodatkowe informacje	Możliwość zabezpieczenia linką (port Kensington Lock)	Dołączone akcesoria	Zasilacz Mysz bezprzewodowa Klawiatura bezprzewodowa	Gwarancja	24 miesiące (gwarancja producenta)				
Rodzaje wejść / wyjść - panel boczny	USB 3.1 Gen. 1 (USB 3.0) - 1 szt.																					
Zasilacz	120 W																					
Zainstalowany system operacyjny	Microsoft Windows 10 Home PL (wersja 64-bitowa)																					
Dołączone oprogramowanie	Nośnik z systemem MS Windows 10 Home PL 64bit																					
Waga	6,2 kg																					
Dodatkowe informacje	Możliwość zabezpieczenia linką (port Kensington Lock)																					
Dołączone akcesoria	Zasilacz Mysz bezprzewodowa Klawiatura bezprzewodowa																					
Gwarancja	24 miesiące (gwarancja producenta)																					
3	Słuchawki	<p>Słuchawki z antykradzieżowym systemem montażu w obudowie mebla. Wyprowadzone na zewnątrz obudowy mebla wyjście słuchawkowe. W przypadku włączenia wtyczki słuchawek następuje przełączenie z głośników na słuchawki.</p> <p>Parametry minimalne:</p> <table border="1"> <tr> <td>Konstrukcja słuchawek</td> <td>Nauszne półotwarte</td> </tr> <tr> <td>Średnica membrany</td> <td>40 mm</td> </tr> <tr> <td>Pasmo przenoszenia słuchawek</td> <td>20 ~ 20000 Hz</td> </tr> <tr> <td>Impedancja słuchawek</td> <td>32 Om</td> </tr> <tr> <td>Czułość słuchawek</td> <td>110 dB</td> </tr> <tr> <td>Wbudowany mikrofon</td> <td>Tak</td> </tr> <tr> <td>Typ mikrofonu</td> <td>Jednokierunkowy</td> </tr> <tr> <td>Pasmo przenoszenia mikrofonu</td> <td>100 ~ 10000 Hz</td> </tr> <tr> <td>Czułość mikrofonu</td> <td>-52 dB</td> </tr> </table>	Konstrukcja słuchawek	Nauszne półotwarte	Średnica membrany	40 mm	Pasmo przenoszenia słuchawek	20 ~ 20000 Hz	Impedancja słuchawek	32 Om	Czułość słuchawek	110 dB	Wbudowany mikrofon	Tak	Typ mikrofonu	Jednokierunkowy	Pasmo przenoszenia mikrofonu	100 ~ 10000 Hz	Czułość mikrofonu	-52 dB	szt.	2
Konstrukcja słuchawek	Nauszne półotwarte																					
Średnica membrany	40 mm																					
Pasmo przenoszenia słuchawek	20 ~ 20000 Hz																					
Impedancja słuchawek	32 Om																					
Czułość słuchawek	110 dB																					
Wbudowany mikrofon	Tak																					
Typ mikrofonu	Jednokierunkowy																					
Pasmo przenoszenia mikrofonu	100 ~ 10000 Hz																					
Czułość mikrofonu	-52 dB																					

		Łączność Złącze Długość kabla Kolor	Przewodowa Minijack 3,5 mm - 1 szt. 1,3 m Biały																
4	Głośniki z montażem zewnętrznego pokrętła do regulacji głośności dźwięku	<p>Głośniki muszą być wbudowane w drewnianą obudowę (konsultacje z wykonawcą mebla typu sekretarzyk i Zamawiającym). Na zewnętrznej części obudowy meble, w łatwo dostępnym miejscu musi być zamontowane pokrętło do regulacji głośności nawiązujące stylistycznie do charakteru mebla.</p> <p>Parametry minimalne:</p> <table border="1"> <tr> <td>Rodzaj zestawu</td> <td>2.0</td> </tr> <tr> <td>Moc głośników (RMS)</td> <td>10 W</td> </tr> <tr> <td>Rodzaje wyjść / wejść</td> <td>Wejście liniowe Audio - 1 szt. Wyjście słuchawkowe - 1 szt.</td> </tr> <tr> <td>Dodatkowe informacje</td> <td>Sterowanie wbudowane w głośnik</td> </tr> <tr> <td>Waga</td> <td>1,0 kg</td> </tr> <tr> <td>Kolor</td> <td>Biały</td> </tr> <tr> <td>Gwarancja</td> <td>24 miesiące (gwarancja producenta)</td> </tr> </table>	Rodzaj zestawu	2.0	Moc głośników (RMS)	10 W	Rodzaje wyjść / wejść	Wejście liniowe Audio - 1 szt. Wyjście słuchawkowe - 1 szt.	Dodatkowe informacje	Sterowanie wbudowane w głośnik	Waga	1,0 kg	Kolor	Biały	Gwarancja	24 miesiące (gwarancja producenta)		szt.	2
Rodzaj zestawu	2.0																		
Moc głośników (RMS)	10 W																		
Rodzaje wyjść / wejść	Wejście liniowe Audio - 1 szt. Wyjście słuchawkowe - 1 szt.																		
Dodatkowe informacje	Sterowanie wbudowane w głośnik																		
Waga	1,0 kg																		
Kolor	Biały																		
Gwarancja	24 miesiące (gwarancja producenta)																		
5	Okablowanie	Zestaw okablowania niezbędnego do podłączenia całości sprzętu w taki sposób aby poprawnie działał i funkcjonował wraz z aplikacją.		komplet	2														
6	Przycisk fizyczny do obsługi aplikacji	Trzy przyciski fizyczne, za pomocą których beneficjent będzie korzystał z oprogramowania, muszą być w odpowiedniej wielkości i kolorystyce. Zakłada się wielkość przycisków od 7-10 cm średnicy, wypukłe, owalne w następującej kolorystyce: czerwony, zielony i biały w celu prostego odróżnienia poszczególnych funkcji. Komplet przycisków na jedno stanowisko to trzy przyciski w kolorach czerwony, zielony i biały.		szt.	6														
7	Szkolenie dot. obsługi panelu administracyjnego	Szkolenie dla pracowników Domu Pomocy Społecznej w Pleszewie dotyczące obsługi panelu administracyjnego, m.in. dodawanie nowych i usuwanie wszelkiego rodzaju materiałów graficznych,		godzina	4														

		video i audio, tworzenie nowych i usuwanie zbędnych kategorii i podkategorii, tworzenie nowych użytkowników do obsługi panelu administracyjnego, prawidłowe wykorzystanie wszystkich funkcji aplikacji.		
8	Szkolenia dot. obsługi aplikacji	Szkolenie dla beneficjentów projektu przy udziale pracowników Domu Pomocy Społecznej w Pleszewie z obsługi aplikacji „Stolika pamięci”. Nauka poruszania się po kategoriach i podkategoriach, wyboru danego materiału, poruszania się po menu itp.	godzina	8

UMOWA

o przeniesienie autorskich praw majątkowych

zawarta w dniu 2018 r. w Pleszewie,
pomiędzy:

Domem Pomocy Społecznej w Pleszewie

Plac Wolności im. Jana Pawła II 5

63-300 Pleszew

NIP: 6171141673

reprezentowanym przez:

2. Grzegorza Grygiela – Dyrektora
zwanym w dalszej części umowy **Zamawiającym**,

a firmą

.....

.....

.....

.....

NIP:

reprezentowaną przez:

2. –
zwaną(ym) w dalszej części umowy **Wykonawcą**,

o następującej treści:

§ 1

1. Strony zgodnie oświadczają, że zawierają niniejszą umowę w celu wykonania umowy nr na przygotowanie aplikacji "Stolika Pamięci", zwanej dalej Utworem, oraz dostawę sprzętu komputerowego dla Domu Pomocy Społecznej w Pleszewie zawartej przez strony w dniu
2. Wykonawca oświadcza, że w związku z realizacją umowy, o której mowa w ust 1, zawarł z (zwanym dalej Podwykonawcą) umowę nr z dnia na realizację

§ 2

1. Wykonawca przenosi na Zamawiającego autorskie prawa majątkowe do Utworu, w tym autorskie prawa majątkowe do opracowań powstałych w ramach umowy z Podwykonawcą, o której mowa w § 1 ust 2, które zostały przeniesione na Wykonawcę na podstawie umowy, o której mowa w § 1 ust. 2 / na przeniesienie autorskich praw majątkowych podpisanej z Podwykonawcą w dniu¹.
2. Wykonawca wyraża zgodę na korzystanie z wykonanych przez Zamawiającego opracowań Utworu oraz na rozporządzanie tymi opracowaniami, tj. wyraża zgodę na wykonywanie przez Zamawiającego prawa zależnego do Utworu.

¹ wybrać właściwe

3. Wykonawca przenosi na Zamawiającego prawo zezwalania na wykonywanie praw zależnych do Utworu.
4. Nabycie przez Zamawiającego praw, o których mowa w ust. 1 - 3, następuje bez ograniczenia co do czasu, terytorium i liczby egzemplarzy Utworu, a obejmuje następujące pola eksploatacji oraz sposób korzystania z Utworu oraz jego opracowań (dla dowolnego celu, również komercyjnego):
 - 1) trwałe lub czasowe utrwalanie lub zwielokrotnianie w całości lub w części, jakimikolwiek środkami i w jakiegokolwiek formie, niezależnie od formatu, systemu lub standardu, w tym techniką drukarską, techniką zapisu magnetycznego (w szczególności w systemie:), techniką cyfrową (w szczególności w standardzie:), lub poprzez wprowadzanie do pamięci komputera oraz trwałe lub czasowe utrwalanie lub zwielokrotnianie takich zapisów, włączając w to sporządzanie ich kopii oraz dowolne korzystanie i rozporządzanie tymi kopiami;
 - 2) wprowadzanie do obrotu, użyczenie lub najem oryginału albo egzemplarzy;
 - 3) tworzenie nowych wersji i adaptacji (tłumaczenie, przystosowanie, zmianę układu lub jakiegokolwiek inne zmiany);
 - 4) publiczne rozpowszechnianie, w szczególności wyświetlanie, publiczne odtwarzanie, nadawanie i reemitowanie w dowolnym systemie lub standardzie, a także publiczne udostępnianie Utworu w ten sposób, aby każdy mógł mieć do niego dostęp w miejscu i czasie przez siebie wybranym, w szczególności elektroniczne udostępnianie na żądanie;
 - 5) rozpowszechnianie w sieci Internet oraz w sieciach zamkniętych;
 - 6) nadawanie za pomocą fonii lub wizji, w sposób bezprzewodowy (drogą naziemną i satelitarną) lub w sposób przewodowy, w dowolnym systemie i standardzie, w tym także poprzez sieci kablowe i platformy cyfrowe;
 - 7) prawo do określania nazw Utworu, pod którymi będzie on wykorzystywany lub rozpowszechniany, w tym nazw handlowych, włączając w to prawo do zarejestrowania na swoją rzecz znaków towarowych, którymi oznaczony będzie Utwór lub znaków towarowych wykorzystanych w Utworze;
 - 8) prawo do wykorzystywania Utworu do celów marketingowych lub promocji, w tym reklamy, sponsoringu, promocji sprzedaży, a także do oznaczania lub identyfikacji produktów i usług oraz innych przejawów działalności, a także przedmiotów jego własności, a także dla celów edukacyjnych lub szkoleniowych;
 - 9) prawo do rozporządzania opracowaniami Utworu oraz prawo udostępniania ich do korzystania, w tym udzielania licencji na rzecz osób trzecich, na wszystkich wymienionych powyżej polach eksploatacji;
 - 10) prawo do zwielokrotniania kodu (kod źródłowy zostanie dostarczony na rzecz Zamawiającego na nośniku CD/DVD/innym: _____ – w ilości ___ kopii) lub tłumaczenia jego formy (dekompilacja), włączając w to prawo do trwałego lub czasowego zwielokrotniania w całości lub w części jakimikolwiek środkami i w jakiegokolwiek formie, a także opracowania (tłumaczenia, przystosowania lub jakichkolwiek innych zmian) bez ograniczania warunków dopuszczalności tych czynności, w szczególności, ale nie wyłącznie, w celu wykorzystania dla celów współdziałania z programami komputerowymi lub rozwijania, wytwarzania lub wprowadzania do obrotu, użyczenia, najmu, lub innych form korzystania o podobnej lub zbliżonej formie.
5. Nabycie przez Zamawiającego praw, o których mowa w ust. 1 - 3, następuje z dniem podpisania niniejszej umowy. Strony oświadczają, że Utwór został przekazany wraz z ostatnią fakturą częściową rozliczającą ostatni wydatek w ramach realizacji umowy, o której mowa w § 1 ust 1. Z tym samym dniem Wykonawca przenosi na Zamawiającego własność wszystkich posiadanych nośników, na których utrwalono Utwór.
6. Strony zgodnie oświadczają, że:
 - 1) nabycie przez Zamawiającego praw, o których mowa w ust. 1 – 3, oraz prawo własności, o którym mowa w ust. 5 zdanie trzecie, następuje odpłatnie, tj. w ramach środków przekazanych Wykonawcy na podstawie umowy, o której mowa w § 1 ust. 1;

2) z tytułu nabycia przez Zamawiającego praw, o których mowa w pkt. 1, Wykonawcy nie przysługuje żadne dodatkowe wynagrodzenie.

7. Wykonawca:

1) oświadcza, że służy mu wyłącznie autorskie prawa majątkowe do Utworu w zakresie uprawniającym go do dysponowania Utworem w sposób wskazany w ust. 4, które zostały przeniesione na niego na podstawie umowy, o której mowa w § 1 ust. 2 / na przeniesienie autorskich praw majątkowych podpisanej z Podwykonawcą w dniu²

2) oświadcza, że nośniki, o których mowa w ust. 5 zdanie trzecie, są wolne od wszelkich wad fizycznych, w szczególności takich, które uniemożliwiłyby Zamawiającemu swobodne korzystanie z Utworu na polach eksploatacji, określonych w ust. 3;

3) zobowiązuje się pokryć wszelkie roszczenia osób trzecich, zgłoszone wobec Zamawiającego z tytułu naruszenia praw własności intelektualnej (w tym praw przewidzianych w ustawie z dnia 4 lutego 1994 r. o prawie autorskim i prawach pokrewnych (Dz. U. z 2017 r., poz. 880, z późn. zm.) w związku z korzystaniem z Utworu przez Zamawiającego w sposób przewidziany w niniejszej umowie.

8. Rozpowszechniając lub publicznie wykonując Utwór lub jakikolwiek Utwór Zależny, Wykonawca jest zobowiązany, zachować w stanie nienaruszonym wszelkie oznaczenia związane z prawno-autorską ochroną Utworu oraz zapewnić, stosownie do możliwości używanego nośnika lub środka przekazu oznaczenie:

1) imienia i nazwiska (lub pseudonimu, odpowiednio) Twórcy, jeżeli zostały one dołączone do Utworu, oraz (lub) nazwę innych podmiotów jeżeli Twórca oraz (lub) Wykonawca wskażą w oznaczeniach związanych z prawno-autorską ochroną Utworu, regulaminach lub w inny rozsądny sposób takie inne podmioty celem ich wymienienia;

2) tytułu Utworu, jeżeli został dołączony do Utworu;

3) w przypadku Utworu Zależnego, oznaczenie wskazujące na wykorzystanie Utworu w Utworze Zależnym (np. "francuskie tłumaczenie Utworu Twórcy," lub "koncepcja na podstawie Utworu Twórcy").

§ 3

1. W sprawach nieuregulowanych niniejszą umową zastosowanie mają odpowiednie przepisy Kodeksu cywilnego i ustawy powołanej w § 2 ust. 7 pkt 3.

2. Spory powstałe w związku z niniejszą umową Strony zgodnie poddają pod rozstrzygnięcie sądu powszechnego właściwego miejscowo ze względu na siedzibę Zamawiającego.

3. Następujące załączniki do niniejszej umowy stanowią jej integralną część:

1) kopia pełnomocnictwa do reprezentowania Zamawiającego;

2) dokument umocowujący do działania w imieniu Wykonawcy.

.....
Zamawiający

.....
Wykonawca

² wybrać właściwe

Pleszew, dnia

.....

Zamawiający.

Dom Pomocy Społecznej w Pleszewie
Plac Wolności im. Jana Pawła II 5
63-300 Pleszew
tel. 62 7421103, fax. 62 7421540
Regon: 000306874, NIP: 6171141673

**INFORMACJA
o wyborze najkorzystniejszej oferty**

Dotyczy: Zapytania cenowego na „przygotowanie aplikacji „Stolika Pamięci” oraz dostawę sprzętu komputerowego”

Ozn. Sprawy:

Dom Pomocy Społecznej w Pleszewie informuje, że w wyniku zapytania cenowego na przygotowanie aplikacji „Stolika Pamięci” oraz dostawy sprzętu komputerowego dla Domu Pomocy Społecznej w Pleszewie jako najkorzystniejszą wybrano ofertę firmy:

Nazwa i adres firmy	Wartość brutto oferty

.....

.....
pieczęć Zamawiającego

FORMULARZ DOKUMENTUJĄCY UDZIELENIE ZAMÓWIENIA O WARTOŚCI DO 30.000 EURO

1. Przedmiotem zamówienia jest/są
.....
.....
.....
.....
2. Ponieważ wartość zamówienia nie przekracza równowartości kwoty 30.000 euro, zamówienie nie podlega przepisom ustawy Prawo zamówień publicznych.
3. W dniur. zwrócono się do niżej wymienionych potencjalnych wykonawców z zapytaniem czy mogą zrealizować przedmiotowe zamówienie (podać dane wykonawców):
 - 1)
.....
 - 2)
.....
 - 3)
.....
 - 4)
.....
 - 5)
.....
4. Uzyskano następujące informacje dotyczące przedmiotu zamówienia (nazwa wykonawcy, cena oraz inne istotne elementy oferty):
Oferta nr 1 -
.....
Oferta nr 2 -
.....
Oferta nr 3 -
.....
Oferta nr 4 -
.....
Oferta nr 5 -
.....

5. Złożone oferty znajdują się w załączeniu do dokumentacji postępowania.
6. W wyniku dokonanego rozpoznania rynku zdecydowano, że przedmiotowe zamówienie udzielone zostanie następującemu wykonawcy:

.....
.....
.....
.....

Cena zł brutto.

(słownie:
.....)

7. Uwagi:
.....
.....
.....
.....
.....
.....

.....
Procedurę przeprowadził

.....
Zatwierdził

Pleszew, dnia

.....

PROGRAM SZKOLENIA

z obsługi aplikacji oraz obsługi panelu administracyjnego „Stolika Pamięci”

Szkolenie przeznaczone dla pracowników Domu Pomocy Społecznej w Pleszewie. Planowany termin przeprowadzenia szkolenia - r.
Zakres czasowy - 4 godziny zegarowe.

Prowadzący szkolenie: Firma, NIP:

Program szkolenia:

- ✓ Wprowadzenie do obsługi aplikacji
- ✓ Omówienie podstawowych funkcji aplikacji
- ✓ Omówienie podstaw wprowadzania treści do aplikacji
- ✓ Omówienie podstaw wprowadzania kategorii oraz ich modyfikacja
- ✓ Omówienie podstaw umieszczania treści w odpowiednich kategoriach
- ✓ Omówienie edycji oraz usuwania dodanych treści
- ✓ Wprowadzenie do obsługi manualnej aplikacji
- ✓ Przygotowanie pracownika do obsługi oraz powielania zdobytej wiedzy w celu przeszkolenia nowych pracowników.
- ✓ Przygotowanie pracownika pod względem omawiania obsługi stolika pamięci z mieszkańcami Domu Pomocy Społecznej.

.....

Pleszew, dnia

.....

PROGRAM SZKOLENIA

z obsługi aplikacji „Stolika Pamięci”

Szkolenie przeznaczone dla grupy 10 mieszkańców Domu Pomocy Społecznej w Pleszewie. Planowany termin przeprowadzenia szkolenia - r.
Zakres czasowy - 8 godzin zegarowych.

Prowadzący szkolenie: Firma, NIP:

Program szkolenia:

- ✓ Wprowadzenie do obsługi aplikacji
- ✓ Omówienie podstawowych funkcji aplikacji
- ✓ Wprowadzenie do obsługi manualnej aplikacji
- ✓ Omówienie funkcjonowania przycisków manualnych
- ✓ Przygotowanie mieszkańców do obsługi ekranu dotykowego aplikacji
- ✓ Przygotowanie mieszkańców do obsługi urządzeń audio aplikacji
- ✓ Przygotowanie mieszkańców do szybkiego poruszania się po menu aplikacji

.....

DOKUMENTACJA TECHNICZNA

"Stolik pamięci"

1. Komputer 3 w 1 z ekranem dotykowym przystosowany do obsługi prototypu przycisku mechanicznego:

Parametry:

Procesor: Intel Core i3-7100T (2 rdzenie, 3.40 GHz, 3 MB cache); pamięć RAM: 8 GB (SO-DIMM DDR4, 2400 MHz); maksymalna obsługiwana ilość pamięci: RAM 16 GB, ilość gniazd pamięci: (ogółem / wolne) 2/0; typ ekranu: błyszczący, dotykowy, LED; przekątna ekranu: 23,8"; rozdzielczość ekranu: 1920 x 1080 (FullHD); karta graficzna: AMD Radeon 530 + Intel HD Graphics 630; wielkość pamięci karty graficznej: 2048 MB GDDR5 (pamięć własna); dysk twardy: 1000 GB SATA 7200 obr.; wbudowane napędy: nagrywarka DVD+/-RW DualLayer; dźwięk: wbudowany mikrofon, zintegrowana karta dźwiękowa, zgodna z Intel High Definition Audio, wbudowane głośniki stereo; kamera internetowa: 1.0 Mpix łączność Wi-Fi 802.11 a/b/g/n/ac LAN 10/100/1000 Mbps, Bluetooth, rodzaje wejść/wyjść - panel przedni: czytnik kart pamięci - 1 szt.: rodzaje wejść / wyjść - panel tylny: USB 2.0 - 3 szt. USB 3.1 Gen. 1 (USB 3.0) - 1 szt. RJ-45 (LAN) - 1 szt. HDMI in - 1 szt. HDMI out - 1 szt. DC-in (wejście zasilania) - 1 szt.; rodzaje wejść / wyjść - panel boczny: USB 3.1 Gen. 1 (USB 3.0) - 1 szt.; zasilacz: 120 W; zainstalowany system operacyjny: Microsoft Windows 10 Home PL (wersja 64-bitowa); dołączone oprogramowanie: nośnik z systemem MS Windows 10 Home PL 64bit; waga: 6,2 kg; dodatkowe informacje: możliwość zabezpieczenia linką (port Kensington Lock); dołączone akcesoria: zasilacz, mysz bezprzewodowa, klawiatura bezprzewodowa; gwarancja: 24 miesiące (gwarancja producenta)

2. Słuchawki:

Parametry:

Konstrukcja słuchawek: nauszne półotwarte; średnica membrany: 40 mm; pasmo przenoszenia słuchawek: 20 ~ 20000 Hz; impedancja słuchawek: 32 Om; czułość słuchawek: 110 dB; wbudowany mikrofon; typ mikrofonu: Jednokierunkowy; pasmo przenoszenia mikrofonu: 100

~ 10000 Hz; czułość mikrofonu: -52 dB; łączność: przewodowa; złącze: minijack 3,5 mm - 1 szt.; długość kabla 1,3 m, kolor: biały

3. Głośniki z montażem zewnętrznego pokrętła do regulacji głośności dźwięku:

Rodzaj zestawu: 2.0; moc głośników (RMS): 10 W; rodzaje wyjść / wejść: wejście liniowe Audio - 1 szt., wyjście słuchawkowe - 1 szt.; dodatkowe informacje: sterowanie wbudowane w głośnik; waga: 1,0 kg; kolor: biały; gwarancja: 24 miesiące (gwarancja producenta)

4. Okablowanie:

Zestaw okablowania niezbędnego do podłączenia całości sprzętu w taki sposób aby poprawnie działał i funkcjonował wraz z aplikacją.

5. Przyciski do obsługi aplikacji:

Trzy przyciski fizyczne, za pomocą których beneficjent będzie korzystał z oprogramowania, muszą być w odpowiedniej wielkości i kolorystyce. Przyciski posiadają wypukły i owalny kształt, ich kolorystyka to czerwony, zielony i niebieski w celu prostego odróżnienia poszczególnych funkcji. Komplet przycisków na jedno stanowisko to trzy przyciski fizyczne wraz z okablowaniem.

6. Aplikacja "Stolik Pamięci":

Aplikacja „Stolik pamięci” została udostępniona dla mieszkańców Domu Pomocy Społecznej w Pleszewie oraz podopiecznych Dziennego Domu Senior+. Została zainstalowana na dwóch komputerach wmontowanych w drewniany mebel typu sekretarzyk. Aplikacja pozwala na oglądanie materiałów video, materiałów graficznych i odsłuchiwanie materiałów audio. Gromadzone materiały mogą być podzielone na kategorie i podkategorie np. według okresu czasu (lata 50, 60, 70 itp.), według miejsca (miasta, województwa itp.) czy też rodzaju materiału (filmy, muzyka, zdjęcia). Poprzez prostą obsługę aplikacji „stolika pamięci” osoby starsze mogą sięgnąć do czasów swojej młodości, przypomnieć sobie minione lata i przy okazji ćwiczyć swoją pamięć. Aplikacja „Stolika pamięci” jest utrzymywana na serwerach dedykowanych o pojemności umożliwiającej przechowanie potrzebnych plików, zapewniających poprawnej jej działanie. Zapewniono przestrzeń dyskową na

serwerach dedykowanych o pojemności 100 GB na okres co najmniej 5 lat. Aplikacja może również korzystać z dysków lokalnych komputerów, na których zainstalowano aplikację. Aplikacja stworzona za pomocą języka css3. Użyto również technologii Framework-Laravel, API Platformy: Youtube, połączenie z bazą: MySQL, Serwer VPS o mocy CPU: 2X2.4 GHz. Aplikacja posiada możliwość odtwarzania materiałów graficznych, video oraz audio. Baza danych może być poszerzana w trakcie jej używania. Kolejne materiały mogą być dodawane do repozytorium. Interfejs użytkownika przygotowano w prosty i dostępny sposób, tak aby jego obsługa tj. korzystanie z zawartych w aplikacji materiałów było jak najprostsze. Implementacja obsługi aplikacji odbywa się za pomocą 3 przycisków fizycznych, co ułatwia korzystanie ze „stolika pamięci” osobom starszym i niepełnosprawnym. Przyciski są w trzech kolorach: czerwony, zielony i niebieski w celu prostego odróżnienia poszczególnych funkcji. Aplikację opracowano tak, aby miała możliwość korzystania z dostępnych materiałów również za pomocą ekranów dotykowych. Przygotowano panel administracyjny umożliwiający rozbudowę repozytorium. Panel administracyjny jest łatwy w obsłudze, dostępny, intuicyjny oraz mobilny, responsywny, umożliwiający obsługę za pomocą przeglądarki internetowej. Aplikacja posiada wygodne w obsłudze menu intuicyjne w formie karuzeli, dzięki czemu osoba starsza znajdzie w kilku krokach materiał, którego szuka. Aplikacja dzieli materiały na kategorie główne, a następnie na podkategorie tematyczne. Aplikacja zapewnia łatwe poruszanie się po kategoriach oraz materiałach dzięki nieskomplikowanemu menu i funkcji trzech fizycznych przycisków, które pozwalają na dokonanie wyboru, cofanie się do poprzedniego etapu wyboru, zatrzymywanie video, audio i ponowne jego uruchamianie oraz przejście do następnego video, grafiki czy też pliku audio. Istnieje możliwość udostępnienia już istniejącej bazy danych innym domom pomocy społecznej, które będą uruchamiały "Stolik pamięci" poprzez wygenerowanie loginu i hasła. Wprowadzane materiały przez inne DPS będą poszerzały repozytorium jednocześnie dla wszystkich korzystających/posiadających „stolik pamięci”. Aplikacja została uruchomiona na sprzęcie nabywanym przez Zamawiającego. Sprzęt został osadzony w drewnianej obudowie „Stolika pamięci” (drewnianą obudowę wykonywał inny wykonawca z branży stolarskiej). Zamontowano na obudowie pokrętko do regulacji poziomu głośności. Alternatywnym źródłem dźwięku są trwałe słuchawki z antykradzieżowym sposobem montażu.

Pleszew, dnia

.....

ZAŚWIADCZENIE

o ukończeniu szkolenia

Pani

ukończyła szkolenie

z obsługi aplikacji oraz obsługi panelu administracyjnego

„Stolika Pamięci”

przeprowadzone dnia r. (4 godziny)

przez Firmę, NIP:

.....

Protokół odbioru dostaw/usług/robót budowlanych¹

w dniu przedstawiciele zamawiającego:

.....
.....
.....

przy udziale przedstawiciela wykonawcy

.....
.....

dokonali odbioru wykonanych dostaw/usług/robót budowlanych

na podstawie umowy Nr z dnia

1. Stwierdzono, że dostawy/usługi/roboty budowlane¹ zostały wykonane zgodnie/niezgodnie¹ z ww. umową:

.....
.....

(uwagi dotyczące wykonania niezgodnie z umową)

2. Stwierdzono następujące usterki o nieistotnym charakterze:

.....
.....

i wyznaczono termin ich usunięcia do dnia

Pomimo wystąpienia ww. usterek odebrano dostawy/usługi/roboty budowlane¹.

3. Stwierdzono następujące usterki o istotnym charakterze:

.....
.....

i wyznaczono termin ich usunięcia do dnia

Odebranie dostaw/usług/robót budowlanych¹ jako wykonanych zgodnie z umową odbędzie się po usunięciu ww. usterek.

4. W załączniku do protokołu zawarto wykaz odebranego przedmiotu zamówienia z podaniem oznaczeń i numerów seryjnych (jeżeli dotyczy)².

Przedstawiciele zamawiającego:

Przedstawiciel wykonawcy:

¹Niepotrzebne skreślić.

²Wykaz sprzętu, urządzeń, dokumentacji i innych możliwych przedmiotów zamówienia.

Wykaz odebranego przedmiotu zamówienia
na podstawie umowy nr z dnia r. na przygotowanie aplikacji
„Stolika Pamięci” oraz dostawę sprzętu komputerowego
dla Domu Pomocy Społecznej w Pleszewie

Lp.	Rodzaj artykułu	Jednostka miary	Ilość
1	Aplikacja „Stolika Pamięci”	szt.	1
2	Komputer 3 w 1 z ekranem dotykowym przystosowany do obsługi prototypu przycisku mechanicznego	szt.	2
3	Słuchawki	szt.	2
4	Głośniki z montażem zewnętrznego pokrętła do obsługi głośności dźwięku	szt.	2
5	Okablowanie	komplet	2
6	Przycisk fizyczny do obsługi aplikacji	szt.	6
7	Szkolenie dot. obsługi panelu administracyjnego	godzina	4
8	Szkolenia dot. obsługi aplikacji	godzina	8

UMOWA

o przeniesienie autorskich praw majątkowych

zawarta w dniu r. w Pleszewie,
pomiędzy:

Domem Pomocy Społecznej w Pleszewie

Plac Wolności im. Jana Pawła II 5

63-300 Pleszew

NIP: 6171141673

reprezentowanym przez:

1. – Dyrektora
zwanym w dalszej części umowy **Zamawiającym**,

a firmą

.....
.....
.....
.....

NIP:

reprezentowaną przez:

1. –
zwaną(ym) w dalszej części umowy **Wykonawcą**,

o następującej treści:

§ 1

1. Strony zgodnie oświadczają, że zawierają niniejszą umowę w celu wykonania umowy nr na przygotowanie aplikacji "Stolika Pamięci", zwanej dalej Utworem, oraz dostawę sprzętu komputerowego dla Domu Pomocy Społecznej w Pleszewie zawartej przez strony w dniu
2. Wykonawca oświadcza, że w związku z realizacją umowy, o której mowa w ust 1, zawarł z (zwanym dalej Podwykonawcą) umowę nr z dnia na realizację

§ 2

1. Wykonawca przenosi na Zamawiającego autorskie prawa majątkowe do Utworu, w tym autorskie prawa majątkowe do opracowań powstałych w ramach umowy z Podwykonawcą, o której mowa w § 1 ust 2, które zostały przeniesione na Wykonawcę na podstawie umowy, o której mowa w § 1 ust. 2 / na przeniesienie autorskich praw majątkowych podpisanej z Podwykonawcą w dniu¹.
2. Wykonawca wyraża zgodę na korzystanie z wykonanych przez Zamawiającego opracowań Utworu oraz na rozporządzanie tymi opracowaniami, tj. wyraża zgodę na wykonywanie przez Zamawiającego prawa zależnego do Utworu.

¹ wybrać właściwe

3. Wykonawca przenosi na Zamawiającego prawo zezwalania na wykonywanie praw zależnych do Utworu.
4. Nabycie przez Zamawiającego praw, o których mowa w ust. 1 - 3, następuje bez ograniczenia co do czasu, terytorium i liczby egzemplarzy Utworu, a obejmuje następujące pola eksploatacji oraz sposób korzystania z Utworu oraz jego opracowań (dla dowolnego celu, również komercyjnego):
 - 1) trwałe lub czasowe utrwalanie lub zwielokrotnianie w całości lub w części, jakimikolwiek środkami i w jakiejkolwiek formie, niezależnie od formatu, systemu lub standardu, w tym techniką drukarską, techniką zapisu magnetycznego (w szczególności w systemie:), techniką cyfrową (w szczególności w standardzie:) lub poprzez wprowadzanie do pamięci komputera oraz trwałe lub czasowe utrwalanie lub zwielokrotnianie takich zapisów, włączając w to sporządzanie ich kopii oraz dowolne korzystanie i rozporządzanie tymi kopiami;
 - 2) wprowadzanie do obrotu, użyczenie lub najem oryginału albo egzemplarzy;
 - 3) tworzenie nowych wersji i adaptacji (tłumaczenie, przystosowanie, zmianę układu lub jakiegokolwiek inne zmiany);
 - 4) publiczne rozpowszechnianie, w szczególności wyświetlanie, publiczne odtwarzanie, nadawanie i reemitowanie w dowolnym systemie lub standardzie, a także publiczne udostępnianie Utworu w ten sposób, aby każdy mógł mieć do niego dostęp w miejscu i czasie przez siebie wybranym, w szczególności elektroniczne udostępnianie na żądanie;
 - 5) rozpowszechnianie w sieci Internet oraz w sieciach zamkniętych;
 - 6) nadawanie za pomocą fonii lub wizji, w sposób bezprzewodowy (drogą naziemną i satelitarną) lub w sposób przewodowy, w dowolnym systemie i standardzie, w tym także poprzez sieci kablowe i platformy cyfrowe;
 - 7) prawo do określania nazw Utworu, pod którymi będzie on wykorzystywany lub rozpowszechniany, w tym nazw handlowych, włączając w to prawo do zarejestrowania na swoją rzecz znaków towarowych, którymi oznaczony będzie Utwór lub znaków towarowych wykorzystanych w Utworze;
 - 8) prawo do wykorzystywania Utworu do celów marketingowych lub promocji, w tym reklamy, sponsoringu, promocji sprzedaży, a także do oznaczania lub identyfikacji produktów i usług oraz innych przejawów działalności, a także przedmiotów jego własności, a także dla celów edukacyjnych lub szkoleniowych;
 - 9) prawo do rozporządzania opracowaniami Utworu oraz prawo udostępniania ich do korzystania, w tym udzielania licencji na rzecz osób trzecich, na wszystkich wymienionych powyżej polach eksploatacji;
 - 10) prawo do zwielokrotniania kodu (kod źródłowy zostanie dostarczony na rzecz Zamawiającego na nośniku CD/DVD/innym: _____ – w ilości ___ kopii) lub tłumaczenia jego formy (dekompilacja), włączając w to prawo do trwałego lub czasowego zwielokrotniania w całości lub w części jakimikolwiek środkami i w jakiejkolwiek formie, a także opracowania (tłumaczenia, przystosowania lub jakichkolwiek innych zmian) bez ograniczania warunków dopuszczalności tych czynności, w szczególności, ale nie wyłącznie, w celu wykorzystania dla celów współdziałania z programami komputerowymi lub rozwijania, wytwarzania lub wprowadzania do obrotu, użyczenia, najmu, lub innych form korzystania o podobnej lub zbliżonej formie.
5. Nabycie przez Zamawiającego praw, o których mowa w ust. 1 - 3, następuje z dniem podpisania niniejszej umowy. Strony oświadczają, że Utwór został przekazany wraz z ostatnią fakturą częściową rozliczającą ostatni wydatek w ramach realizacji umowy, o której mowa w § 1 ust 1. Z tym samym dniem Wykonawca przenosi na Zamawiającego własność wszystkich posiadanych nośników, na których utrwalono Utwór.
6. Strony zgodnie oświadczają, że:
 - 1) nabycie przez Zamawiającego praw, o których mowa w ust. 1 – 3, oraz prawo własności, o którym mowa w ust. 5 zdanie trzecie, następuje odpłatnie, tj. w ramach środków przekazanych Wykonawcy na podstawie umowy, o której mowa w § 1 ust. 1;

- 2) z tytułu nabycia przez Zamawiającego praw, o których mowa w pkt. 1, Wykonawcy nie przysługuje żadne dodatkowe wynagrodzenie.
7. Wykonawca:
- 1) oświadcza, że służy mu wyłącznie autorskie prawa majątkowe do Utworu w zakresie uprawniającym go do dysponowania Utworem w sposób wskazany w ust. 4, które zostały przeniesione na niego na podstawie umowy, o której mowa w § 1 ust. 2 / na przeniesienie autorskich praw majątkowych podpisanej z Podwykonawcą w dniu²
 - 2) oświadcza, że nośniki, o których mowa w ust. 5 zdanie trzecie, są wolne od wszelkich wad fizycznych, w szczególności takich, które uniemożliwiłyby Zamawiającemu swobodne korzystanie z Utworu na polach eksploatacji, określonych w ust. 3;
 - 3) zobowiązuje się pokryć wszelkie roszczenia osób trzecich, zgłoszone wobec Zamawiającego z tytułu naruszenia praw własności intelektualnej (w tym praw przewidzianych w ustawie z dnia 4 lutego 1994 r. o prawie autorskim i prawach pokrewnych (Dz. U. z 2017 r., poz. 880, z późn. zm.) w związku z korzystaniem z Utworu przez Zamawiającego w sposób przewidziany w niniejszej umowie.
8. Rozpowszechniając lub publicznie wykonując Utwór lub jakikolwiek Utwór Zależny, Wykonawca jest zobowiązany, zachować w stanie nienaruszonym wszelkie oznaczenia związane z prawno-autorską ochroną Utworu oraz zapewnić, stosownie do możliwości używanego nośnika lub środka przekazu oznaczenie:
- 1) imienia i nazwiska (lub pseudonimu, odpowiednio) Twórcy, jeżeli zostały one dołączone do Utworu, oraz (lub) nazwę innych podmiotów jeżeli Twórca oraz (lub) Wykonawca wskażą w oznaczeniach związanych z prawno-autorską ochroną Utworu, regulaminach lub w inny rozsądny sposób takie inne podmioty celem ich wymienienia;
 - 2) tytułu Utworu, jeżeli został dołączony do Utworu;
 - 3) w przypadku Utworu Zależnego, oznaczenie wskazujące na wykorzystanie Utworu w Utworze Zależnym (np. "francuskie tłumaczenie Utworu Twórcy," lub "koncepcja na podstawie Utworu Twórcy").

§ 3

1. W sprawach nieuregulowanych niniejszą umową zastosowanie mają odpowiednie przepisy Kodeksu cywilnego i ustawy powołanej w § 2 ust. 7 pkt 3.
2. Spory powstałe w związku z niniejszą umową Strony zgodnie poddają pod rozstrzygnięcie sądu powszechnego właściwego miejscowo ze względu na siedzibę Zamawiającego.
3. Następujące załączniki do niniejszej umowy stanowią jej integralną część:
 - 1) kopia pełnomocnictwa do reprezentowania Zamawiającego;
 - 2) dokument umocowujący do działania w imieniu Wykonawcy.

.....
Zamawiający

.....
Wykonawca

² wybrać właściwe

Pleszew, dnia r.

NOTATAKA

Dnia r. odbyło się spotkanie przedstawiciela Firmy, Wykonawcy aplikacji "Stolik Pamięci", z grupą seniorów z Dziennego Domu Senior+ przy Domu Pomocy Społecznej w Pleszewie testujących aplikację. Podczas spotkania poruszano kwestie obsługi i wyglądu aplikacji. Uczestnicy zgłosili następujące uwagi dotyczące jej działania:

- wyraźniejsze tło,
- większe okno odtwarzania filmików,
- zmiana koloru elementów menu,
- łatwiejszy sposób poruszania się po aplikacji,
- dokładniejsze wskazanie funkcjonalności przycisków,
- dodanie większej ilości kategorii.

Wykonawca zobowiązał się do naniesienia poprawek zgodnie ze zgłoszonymi uwagami.

Wykonawca

Zamawiający

Instrukcja obsługi:

Podstawowe czynności:

- ✓ usiądź wygodnie przy blacie „Stolika Pamięci”,
- ✓ sprawdź czy sięgasz kolorowych przycisków,
- ✓ jeśli chcesz używać stolika poprzez dotykowy ekran, usiądź wygodnie tak aby mieć swobodny dostęp do ekranu urządzenia.

Obsługa przycisków:

- ✓ przycisk **Zielony** odpowiada za: akceptowanie, wybieranie, startowanie filmów, zatrzymywanie filmów, startowanie muzyki oraz jej zatrzymywanie,
- ✓ przycisk **Niebieski** odpowiada za: poruszanie się po elementach (kategoriach) aplikacji, dzięki niemu możemy jednym przyciskiem przejść po wszystkich elementach aplikacji,
- ✓ przycisk **Czerwony** odpowiada za: anulowanie, powrót do poprzedniej sekcji aplikacji,

Obsługa audio:

- ✓ stolik posiada również zestaw słuchawkowy, który może być użyty do słuchania muzyki czy oglądania filmów, aby zestaw ten zaczął działać należy przełączyć przycisk umieszczony po lewej stronie pod głośnikiem. Po przełączeniu przycisku głos z głośników przełączy się na zestaw słuchawkowy,
- ✓ dodatkowo na panelu „Stolika pamięci”, po prawej stronie pod głośnikiem, znajdują się dodatkowe pokrętło, które służy do zmniejszania lub zwiększania poziomu głośności aplikacji, a jego wduszenie powoduje całkowite wyciszenie głośności.

Pod koniec użytkowania:

Jeśli uważasz, że nie będziesz już korzystała/korzystał z aplikacji, nic nie musisz robić. Stolik Pamięci, sam się uspi i będzie czekał na Ciebie następnego dnia.